

EINBAUANLEITUNG

Pergola „Glasschiebewand“

Größe 5m; 5,5m; 6m

- ⓔ Assembly manual for Pergola „Sliding Glass Wall“
- ⓕ Notice de montage pour pergola paroi coulissante en verre
- Ⓝ Montagehandleiding voor Pergola „Glazen schuifwand“
- ⓔ Manual de Montaje para Pérgola « Pared corredera de vidrio »
- ⓔ Manuale di installazione „Parete scorrevole in vetro“ per Pergola
- ⓓ Samvejledning til Pergola „Glidende glasvæg“
- Ⓢ Monteringsanvisningar för Pergola ”Skjutbar glasvägg”
- Ⓝ Monteringsanvisning for Pergola „Skyvevegg i glass“
- Ⓟ Instrukcja montażu Pergoli „Przesuwana ściana szklana“
- Ⓚ Montážny návod pre Pergolu „Posuvná sklenená stena“
- Ⓛ Priročnik za montažo Pergole „Drsna steklena stena“
- Ⓒ Příručka pro montáž pro Pergola „Posuvná skleněná stěna“
- ⓗ Összeszerelési útmutató a Pergola „Etolható üvegfal“
- Ⓜ Upute za montažo Pergola “Klizna staklena stijena”
- Ⓡ Manual de asamblare pentru Pergola perete glisant din sticlă

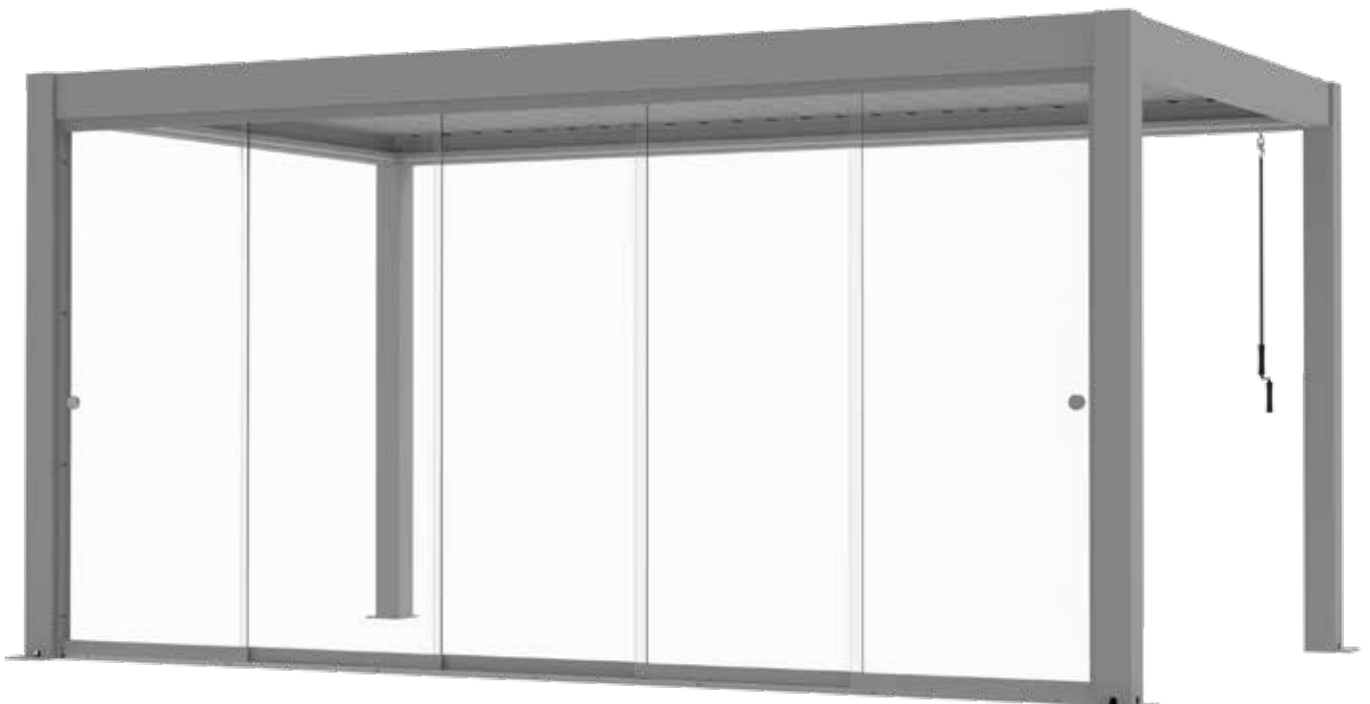

Mit diesem Produkt haben Sie sich für ein hochwertiges Produkt aus dem Hause Biohort entschieden.

Sie dürfen sich auf ein funktionales Design, eine langlebige Konstruktion und auf höchste Qualität freuen. Die hier vorliegende Aufbauanleitung zeigt Ihnen Schritt für Schritt, wie Sie Ihr Biohort-Produkt fachgerecht aufbauen. Bitte befolgen Sie die einzelnen Punkte und lesen Sie diese Anleitung vor der Montage sorgfältig durch. Bewahren Sie diese unbedingt gut auf.



KONTROLLE LIEFERUMFANG

Bitte kontrollieren Sie vor dem Beginn des Aufbaus, ob alle notwendigen Bauteile vorhanden sind. Bei fehlenden oder defekten Teilen ist es notwendig, Ihren Händler oder unseren Kundendienst zu kontaktieren. Bitte beginnen Sie erst mit dem Aufbau, wenn alle Bauteile unversehrt vorhanden sind.

SICHERHEITSHINWEISE

- Bitte verwenden Sie während der Montage entsprechende Schutzausrüstung (Arbeitshandschuhe, Sicherheitsschuhe, Schutzbrille, Schutzhelm ...).
- Um Verletzungen durch Quetschen oder Einklemmen zu vermeiden, ist während der Montage und im täglichen Gebrauch darauf zu achten, dass keine Körperteile, wie z. B. Finger oder Zehen, zwischen mechanische Teile oder Komponenten geraten.
- Bauteile weisen scharfe Kanten auf oder stehen hervor, achten Sie während der Montage und bei der täglichen Nutzung darauf.
- Halten Sie während des Zusammenbaus alle mitgelieferten Kleinteile oder Verpackungsmaterialien fern von Kindern und Haustieren.
- Entfernen Sie keine Warnschilder oder Hinweise vom Produkt.
- Beim Umgang mit Glas ist schnittsichere Kleidung (Handschuhe, Sicherheitsschuhe, lange Kleidung) zu tragen.
- Schwere Bauteile aus Glas müssen senkrecht und mit mindestens zwei Personen getragen werden, um das Bruchrisiko zu minimieren.
- Auch ESG-Glas kann bei Stößen, Schlägen, Biegung durch falsches Transportieren oder plötzlicher Temperaturschwankung brechen. Sollte das Glas brechen, müssen die Bruchstücke vorsichtig und vollständig aufgesammelt und entsprechend entsorgt werden.

BESTIMMUNGSGEMÄSSE VERWENDUNG

Die Pergola ist ein Überdachungssystem mit verstellbaren Lamellen, das dazu dient, Terrassen oder Außenbereiche vor Sonneneinstrahlung zu schützen. Die Glasschiebewand sorgt für Schutz vor Wind, ohne die Sicht zu beeinträchtigen. Die gewerbliche Nutzung ist ausgeschlossen. Bitte überprüfen Sie die örtlichen Vorschriften hinsichtlich Baugenehmigungen und Genehmigungsanforderungen.

Zulässige Verwendungszwecke:

- Schutz vor Wind trotz klarer Sicht in den Außenbereich.
- Einsatz auf privaten Grundstücken

Andere als die oben genannten Verwendungszwecke sind ausgeschlossen.

Nutzungsbedingungen:

Beachten Sie die gültigen Nutzungsbedingungen der Pergola gemäß Aufbauanleitung. Diese liegt dem Produkt bei und kann auch online abgerufen werden. Weiters ist folgendes zu beachten:

- Die Pergola darf ausschließlich als Überdachung verwendet werden und ist nicht als tragende Konstruktion für zusätzliche Bauelemente geeignet. Jede bauseitige Veränderung führt zum Verlust der Garantie.
- Die korrekte Montage, Bodenbefestigung sowie Wartung gemäß den Anweisungen ist erforderlich, um einen sicheren und ordnungsgemäßen Betrieb zu gewährleisten.
- Die Pergola sowie jegliches Zubehör darf nicht von Kindern bedient werden.
- Um einer möglichen Quetschgefahr vorzubeugen, ist während der Nutzung darauf zu achten, dass keine Körperteile zwischen die Lamellen, die Glasschiebeelemente oder andere mechanische Bauteile geraten.
- Bei Verwendung der Pergola sowie des Zubehörs muss sichergestellt werden, dass die beweglichen Teile nicht blockiert sind (etwa durch Personen oder Gegenstände).
- Die Pergola dient nicht als dauerhafte Witterungsschutzlösung oder Stauraum für Außenbereiche, sondern als einstellbare Überdachung, die bei Bedarf genutzt wird.

REINIGUNG UND WARTUNG

Die Pergola ist sehr wartungsarm und pflegeleicht. Zur Reinigung und Pflege beachten Sie bitte lediglich folgende Hinweise:

- Regelmäßige Entfernung von Laub und Schmutz sowie Kontrolle der Schraubverbindungen.
- Das Material darf mit keinen aggressiven Chemikalien wie z.B. Streusalz in Berührung kommen.
- Sonnenmilch und andere Cremes müssen sofort mit Wasser und Seife entfernt werden.
- Reinigen Sie die Glasflächen ausschließlich mit einem milden Glasreiniger sowie einem weichen Tuch (keine Mikrofaser, diese könnte zu Kratzern führen). Halten Sie die Bodenschienen von Schmutz frei (Laub, Sand, ...).
- Es dürfen keine scheuernden oder aggressiven Reinigungsmittel verwendet werden.
- In Küstengebieten wird empfohlen, die Pergola regelmäßig mit Wasser zu reinigen, um die Ansammlung von Salz zu verringern.
- In den meisten Fällen sollte es nicht notwendig sein, die beweglichen Teile der Pergola zu ölen. Tritt jedoch ein Quietschen auf, wird die Verwendung eines Silikonsprays als Schmiermittel empfohlen. Überschüssige Schmiermittel müssen mit einem weichen Tuch entfernt werden.

RECYCLING

Bitte entsorgen Sie das Verpackungsmaterial entsprechend der lokalen Bestimmungen.

Im unwahrscheinlichen Fall, dass die Pergola nicht mehr gewünscht ist, muss diese demontiert und in die einzelnen Materialien und Bauteile gemäß den örtlichen Vorschriften sortiert und entsorgt werden.

Für die Demontage verwenden Sie die Montageanleitung in umgekehrter Reihenfolge.



UM KRATZER ZU VERMEIDEN, VERWENDEN SIE BITTE GEEIGNETE UNTERLAGEN!



ACHTEN SIE AUF EINE STURMSICHERE BODENVERANKERUNG! NICHT BEI WIND AUFBAUEN!



WASSERWAAGEN - SYMBOL: Betreffendes Einbauteil mit der Wasserwaage ausrichten.

Vorliegende Anleitung zeigt den Einbau einer Glasschiebewand „5m“ in eine Pergola „5x3m“; sie gilt sinngemäß auch für die Größen „6,5m“ und „6m“.

Weitere Übersetzungen der Aufbauanleitung finden Sie auf unserer Homepage im Downloadbereich (QR-Code).



CONGRATULATIONS!

EN

With this product, you have chosen a high-quality product from Biohort.

You can look forward to a functional design, a durable construction and the highest quality. These assembly instructions show you step by step how to assemble your Biohort product correctly. Please follow the individual points and read these instructions carefully before assembly. Please keep these instructions in a safe place.

DELIVERY INSPECTION

Please check that all the necessary components are present before starting assembly. If parts are missing or defective, please contact your dealer or our customer service. Please do not start assembly until all components are present and undamaged.

SAFETY NOTICES

- Please use appropriate protective equipment during assembly (work gloves, safety shoes, safety goggles, safety helmet, etc.).
- To prevent injury from crushing or pinching, ensure that no body parts, such as fingers or toes, are placed between mechanical parts or components during assembly or daily use.
- Components have sharp edges or protrude; pay attention to this during assembly and daily use.
- Keep all supplied small parts or packaging materials away from children and pets during assembly.
- Do not remove any warning labels or signs from the product.
- When handling glass, wear cut-resistant clothing (gloves, safety shoes, long clothing).
- To minimize the risk of breaking, be sure to carry heavy components made of glass in a vertical position and by at least 2 people.
- ESG glass can also break when subjected to impacts, blows, bending due to incorrect transport handling or sudden temperature fluctuations. If the glass breaks, the fragments must be carefully and completely collected and disposed of accordingly.

INTENDED USE

The Pergola is a roofing system with adjustable roof slats serving as protection from sunlight for terraces or outdoor areas. The sliding glass wall provides protection from wind without obstructing the view. Commercial use is excluded. Please check the local regulations regarding planning permission and authorisation requirements.

Authorised Uses:

- Protection from wind without obstructing the view.
- Use on private properties

Uses other than those specified above are excluded.

Terms of Use:

Follow the conditions of use of the pergola according to the assembly instructions. These are enclosed with the product and can also be accessed online. Additionally, please note the following:

- The pergola may only be used as a canopy and is not suitable as a load-bearing structure for additional building elements. Any changes made on site will invalidate the guarantee.
- Correct installation, floor mounting and maintenance in accordance with the instructions are required to ensure safe and proper operation.
- The pergola, as well as any accessories, must not be operated by children.
- To avoid the risk of crushing, ensure that no body parts are trapped inbetween the louvres, the glass sliding elements or other moving components during use.
- When using the pergola and its accessories, it must be ensured that the moving parts are not blocked (e.g., by people or objects).
- The pergola does not serve as a permanent weather protection solution or storage space for outdoor areas, but as an adjustable canopy that can be used when needed.

CLEANING AND MAINTENANCE

The pergola is very low-maintenance and easy to clean. Please note the following instructions for cleaning and care:

- Regular removal of leaves and dirt and inspection of screw connections.
- The material must not come into contact with aggressive chemicals such as road salt.
- Sun cream and other creams must be removed immediately with soap and water.
- Glass surfaces are only to be cleaned with a mild glass cleaner and a soft cloth (not microfibre, as these might scratch the surface). Keep the floor rails free of dirt (leaves, sand, ...).
- Do not use abrasive or aggressive cleaning agents.
- In coastal areas, it is recommended to regularly clean the pergola with water to reduce the accumulation of salt.
- In most cases, it is not necessary to lubricate the moving parts of the pergola. However, if squeaking occurs, the use of a silicone spray as a lubricant is recommended. Excess lubricant must be removed with a soft cloth.

RECYCLING

Please dispose of the packaging material in accordance with local regulations.

In the unlikely event that the pergola is no longer required, it must be dismantled and the individual materials and components sorted and disposed of in accordance with local regulations.

For disassembly, use the assembly instructions in reverse order.



PLEASE USE A SUITABLE UNDERLAY TO AVOID SCRATCHES!



PLEASE MAKE SURE THE PRODUCT IS ANCHORED IN A STORM-PROOF MANNER! DO NOT ASSEMBLE IN WINDY CONDITION!



SYMBOL OF SPIRIT LEVEL: Align the respective parts by using the spirit level.

This manual shows the installation of a clear glass sliding wall „5m“ in a pergola „5x3m“; it applies analogously to sizes „5,5m“ and „6m“.

Further translations of the instructions can be found on our website in the download section (QR code).



En choisissant ce produit, vous avez opté pour un produit Biohort de haute qualité.

Vous bénéficiez d'un design fonctionnel, d'une conception durable et d'une excellente qualité. Cette notice de montage vous montre étape par étape comment monter votre produit Biohort de manière conforme. Veuillez suivre les différents points et lire attentivement cette notice avant le montage. Conservez-la précieusement.

CONTRÔLE DU CONTENU DE LA LIVRAISON

Avant de commencer le montage, veuillez vérifier que toutes les pièces nécessaires sont présentes. En cas de pièces manquantes ou défectueuses, il faut contacter votre revendeur ou notre service après-vente. Ne commencer le montage que lorsque toutes les pièces sont présentes et intactes.

CONSIGNES DE SÉCURITÉ

- Veuillez utiliser un équipement de protection approprié pendant le montage (gants de travail, chaussures de sécurité, lunettes de protection, casque de sécurité...).
- Afin d'éviter les blessures par écrasement ou coincement, il convient de veiller à ce qu'aucune partie du corps, comme les doigts ou les orteils, ne se trouve entre les pièces mécaniques ou les composants pendant le montage et l'utilisation quotidienne.
- Certaines pièces sont saillantes ou ont des bords tranchants, faites-y attention pendant le montage et l'utilisation quotidienne.
- Pendant le montage, veillez à ce que les petites pièces et les matériaux d'emballage soient hors de portée des enfants et des animaux de compagnie.
- Ne retirez pas les étiquettes d'avertissement ou les notices présentes sur le produit.
- Lorsque vous manipulez du verre, porter des vêtements anti-coupure (gants, chaussures de sécurité et vêtements longs).
- Les éléments lourds en verre doivent être transportés à la verticale et par au moins deux personnes afin de minimiser le risque de casse.
- Même le verre trempé (ESG) peut se fissurer ou se briser sous l'effet de chocs, d'impacts, de flexion dus à un transport inapproprié ou de variations de température soudaines. Si le verre se brise, les fragments doivent être ramassés avec précaution et dans leur intégralité, puis éliminés de manière appropriée.

UTILISATION CONFORME À LA DESTINATION

La pergola est un système de toiture à lamelles réglables conçu pour protéger terrasses et espaces extérieurs de l'ensoleillement. La paroi coulissante en verre protège du vent sans compromettre la visibilité. L'utilisation commerciale est exclue. Veuillez vérifier les réglementations locales concernant les permis de construire et les exigences d'autorisation.

Utilisations approuvées :

- Protection contre le vent tout en conservant une vue dégagée sur l'extérieur.
- Usage sur une propriété privée

Toute utilisation autre que celle mentionnée ci-dessus est exclue.

Conditions d'utilisation :

Respectez les conditions d'utilisation en vigueur de la pergola conformément à la notice de montage. Celle-ci est jointe au produit et peut également être téléchargée depuis notre site internet. En outre, il convient de tenir compte des points suivants :

- La pergola doit être utilisée exclusivement comme toiture et ne peut pas servir de structure porteuse pour des éléments de construction supplémentaires. Toute modification apportée par le client entraîne l'annulation de la garantie.
- Le montage correct, la fixation au sol ainsi que l'entretien conformément aux instructions sont nécessaires pour garantir un fonctionnement sûr et correct.
- La pergola, ainsi que tous ses accessoires, ne doivent pas être manipulés par des enfants.
- Pour prévenir tout risque d'écrasement et de blessure, veiller pendant l'utilisation à ce qu'aucune partie du corps ne se trouve entre les lames, les éléments coulissants en verre ou tout autre composant mécanique.
- Lors de l'utilisation de la pergola et de ses accessoires, il faut s'assurer que les parties amovibles ne sont pas bloquées (par des personnes ou des objets, par exemple).
- La pergola ne sert pas de solution permanente de protection contre les intempéries ou d'espace de rangement extérieur. C'est une toiture réglable à utiliser en cas de besoin.

NETTOYAGE ET ENTRETIEN

La pergola est facile d'entretien. Pour le nettoyage et l'entretien, veuillez simplement respecter les consignes suivantes :

- Enlevez régulièrement les feuilles et la saleté et contrôlez les raccords vissés.
- Le matériau ne doit pas entrer en contact avec des produits chimiques agressifs tels que le sel de déneigement, etc.
- La crème solaire et autres crèmes doivent être immédiatement enlevées à l'eau et au savon.
- Nettoyer les surfaces vitrées uniquement avec un nettoyant pour vitres doux et un chiffon non abrasif ; éviter la microfibre, susceptible de provoquer des rayures. Veillez à ce que les rails au sol restent exempts de saletés (feuilles, sable, etc.).
- Aucun produit de nettoyage abrasif ou agressif ne doit être utilisé.
- Dans les régions côtières, il est recommandé de rincer régulièrement la pergola à l'eau claire afin de réduire l'accumulation de sel.
- Dans la plupart des cas, il n'est pas nécessaire de lubrifier les parties amovibles de la pergola. Si toutefois certaines pièces se mettent à grincer, il est recommandé d'utiliser un spray de silicone comme lubrifiant. Tout excédent de lubrifiant doit être enlevé à l'aide d'un chiffon doux.

RECYCLAGE

Veuillez recycler les matériaux d'emballage selon la réglementation locale.

Dans le cas peu probable où la pergola ne serait plus souhaitée, celle-ci doit être démontée ; les différents matériaux et composants doivent être triés et recyclés conformément aux normes locales.

Pour démonter la pergola, il suffit de prendre la notice de montage à l'envers.



POUR ÉVITER LES RAYURES, UTILISEZ DES SUPPORTS APPROPRIÉS !



VEILLEZ À CE QUE LE PRODUIT SOIT ANCRÉ AU SOL DE MANIÈRE À RÉSISTER AUX TEMPÊTES ! NE PAS PROCÉDER AU MONTAGE DANS DES CONDITIONS VENTEUSES !



SYMBOLE NIVEAU À BULLE : Lorsque ce symbole apparaît, vous devez ajuster l'élément à l'aide d'un niveau à bulle.

Cette notice de montage montre l'installation d'une paroi coulissante en verre 5 m sur une pergola 5 x 3 m ; elle s'applique également aux tailles 5,5 m et 6 m.

Vous trouverez d'autres traductions des instructions de montage sur notre site Internet, dans la rubrique des téléchargements (code QR).



GEFELICITEERD!

NL

Met dit product heeft u gekozen voor een kwaliteitsproduct van Biohort.

U kunt zich verheugen op een functioneel design, een duurzame constructie en de hoogste kwaliteit. Deze montagehandleiding laat u stap voor stap zien hoe u uw Biohort product correct monteert. Gelieve voor de montage de individuele punten in acht te nemen en deze handleiding zorgvuldig door te lezen. Bewaar deze handleiding zorgvuldig.

DE LEVERING CONTROLEREN

Controleer voordat u met de montage begint of alle benodigde onderdelen aanwezig zijn. Als er onderdelen ontbreken of defect zijn, dient u contact op te nemen met uw dealer of onze klantenservice. Begin pas met de montage als alle onderdelen aanwezig en onbeschadigd zijn.

VEILIGHEIDSVOORSCHRIFTEN

- Gebruik geschikte beschermingsmiddelen tijdens de montage (werkhandschoenen, veiligheidsschoenen, veiligheidsbril, veiligheidshelm, enz.)
- Om letsel door beknelling of knelling te voorkomen, moet u ervoor zorgen dat er tijdens de montage en het dagelijks gebruik geen lichaamsdelen, zoals vingers of tenen, bekneld raken tussen mechanische onderdelen of componenten.
- Onderdelen hebben scherpe randen of steken uit; let hierop tijdens de montage en het dagelijks gebruik.
- Houd alle meegeleverde kleine onderdelen of verpakkingsmaterialen tijdens de montage uit de buurt van kinderen en huisdieren.
- Verwijder geen waarschuwingslabels of instructies van het product.
- Bij het hanteren van glas moet snijbestendige kleding (handschoenen, veiligheidsschoenen, lange kleding) worden gedragen.
- De zwaardere onderdelen van glas moeten verticaal en door minstens twee personen worden gedragen om het risico op breuk te minimaliseren.
- Ook ESG-glas kan breken bij bijvoorbeeld stoten, slagen, buigen door verkeerd transport of plotselinge temperatuurschommelingen. Indien het glas breekt, moeten de glasscherven voorzichtig en volledig worden verzameld en op de juiste wijze worden opgeruimd.

GEBRUIKSVOORSCHRIFTEN

De pergola is een overkoepelend systeem met verstelbare lamellen dat gebruikt wordt om terrassen of buitenruimtes tegen zonlicht te beschermen. De glazen schuifwand zorgt voor bescherming tegen wind maar belemmert het zicht niet. Commercieel gebruik is uitgesloten. Controleer de lokale voorschriften met betrekking tot bouwvergunningen en vergunningsvereisten.

Toegestaan gebruik:

- Bescherming tegen wind en toch vrij uitzicht naar buiten.
- Gebruik op privéterreinen

Andere dan de hierboven genoemde toepassingen zijn uitgesloten.

Gebruiksvoorwaarden:

Neem de geldige gebruiksvoorwaarden van de pergola in acht volgens de montagehandleiding. Deze is bij het product gevoegd en kan ook online worden geraadpleegd. Bovendien moet het volgende in acht worden genomen:

- De pergola mag alleen als overkapping worden gebruikt en is niet geschikt als dragende constructie voor extra bouwelementen. Bij veranderingen ter plaatse vervalt de garantie.
- Correcte installatie, vloerbevestiging en onderhoud volgens de instructies zijn vereist voor een veilige en goede werking.
- De pergola en alle accessoires mogen niet bediend worden door kinderen.
- Om kneelgevaar te voorkomen, moet er tijdens het gebruik op worden toegezien dat er geen lichaamsdelen tussen de lamellen, de glazen schuifelementen of andere mechanische onderdelen kunnen komen.
- Bij het gebruik van de pergola en accessoires moet ervoor gezorgd worden dat de bewegende delen niet geblokkeerd worden (bijvoorbeeld door personen of voorwerpen).
- De pergola dient niet als permanente bescherming tegen weersinvloeden of als opslagruimte voor buiten, maar als een verstelbare overkapping die kan worden gebruikt wanneer dat nodig is.

REINIGING EN ONDERHOUD

De pergola is zeer onderhoudsarm en eenvoudig te reinigen. Houd rekening met de volgende instructies voor reiniging en onderhoud:

- Regelmatig verwijderen van bladeren en vuil en controle van schroefverbindingen
- Het materiaal mag niet in contact komen met agressieve chemicaliën zoals strooizout.
- Zonnecrème en andere crèmes moeten onmiddellijk worden verwijderd met water en zeep.
- Reinig de glasoppervlakken uitsluitend met een milde glasreiniger en een zachte doek (geen microvezel, dit kan krassen veroorzaken). Houd de grondrails vrij van vuil (bladeren, zand, ...).
- Gebruik geen schurende of agressieve schoonmaakmiddelen.
- In kustgebieden is het aan te raden om de pergola regelmatig schoon te maken met water om de ophoping van zout te verminderen.
- In de meeste gevallen is het niet nodig om de bewegende delen van de pergola te oliën. Als er echter een piepend geluid optreedt, wordt het gebruik van een siliconenspray als smeermiddel aanbevolen. Overtollig smeermiddel moet worden verwijderd met een zachte doek.

RECYCLING

Voer het verpakkingsmateriaal af volgens de plaatselijke voorschriften.

In het onwaarschijnlijke geval dat de pergola niet langer nodig is, moet deze worden gedemonteerd en moeten de afzonderlijke materialen en onderdelen worden gesorteerd en afgevoerd volgens de plaatselijke voorschriften.

Gebruik voor het demonteren de montage-instructies in omgekeerde volgorde.



GEBRUIK EEN GESCHIKTE ONDERLAAG OM KRASSE TE VORKOMEN!



ZORG ERVOOR DAT DE GRONDVERANKERING STORMVAST IS! NIET MONTIEREN BIJ VEEL WIND!



WATERPAS – SYMBOOL: Bij montageschappen waar dit symbool bijstaat is het noodzakelijk het betreffende onderdeel waterpas in te bouwen.

Deze handleiding beschrijft de montage van een glazen schuifwand van 5 m in een pergola van 5 x 3 m. Deze handleiding is ook van toepassing op de maten 5,5 m en 6 m.

Verdere vertalingen van de instructies vindt u op onze homepage in het downloadgedeelte (QR-code).

Con este producto, ha elegido un producto de alta calidad de Biohort.

Puede esperar un diseño funcional, una construcción duradera y la más alta calidad. Estas instrucciones de montaje le mostrarán paso a paso cómo ensamblar correctamente su producto Biohort. Por favor, siga los puntos individuales y lea estas instrucciones cuidadosamente antes del montaje. Mantenga estas instrucciones en un lugar seguro.



INSPECCIÓN DE ENTREGA

Por favor, verifique que todos los componentes necesarios estén presentes antes de comenzar el montaje. Si faltan piezas o están defectuosas, comuníquese con su distribuidor o con nuestro servicio al cliente. No comience el montaje hasta que todos los componentes estén presentes y en buen estado.

AVISOS DE SEGURIDAD

- Utilice el equipo de protección adecuado durante el montaje (guantes de trabajo, calzado de seguridad, gafas de seguridad, casco, etc.).
- Para evitar lesiones por aplastamiento o aprisionamiento, asegúrese de que ninguna parte del cuerpo, como los dedos de las manos o de los pies, quede atrapada entre las piezas o componentes mecánicos durante el montaje y el uso diario.
- Los componentes tienen bordes afilados o sobresalen; preste atención a esto durante el montaje y el uso diario.
- Mantenga todas las pequeñas piezas o materiales de embalaje suministrados alejados de niños y mascotas durante el montaje.
- No retire las etiquetas de advertencia ni las indicaciones del producto.
- Al manipular vidrio, se debe usar ropa de protección contra cortes (guantes, calzado de seguridad, ropa larga).
- Los componentes pesados de vidrio deben transportarse en posición vertical y por al menos dos personas para minimizar el riesgo de rotura.
- Incluso el vidrio templado puede romperse por golpes, impactos, flexión debido a un transporte incorrecto o por cambios bruscos de temperatura. Si el vidrio se rompe, los fragmentos deben recogerse con cuidado y por completo, y desecharse de manera adecuada.

USO PREVISTO

La pérgola es un sistema de cubierta con lamas ajustables diseñado para proteger terrazas o áreas exteriores de la radiación solar. La pared de vidrio corredera proporciona protección contra el viento sin afectar la visibilidad. Se excluye el uso comercial. Por favor, verifique las normativas locales en relación con permisos de construcción y requisitos de autorización.

Usos Autorizados:

- Protección contra el viento sin perder la vista despejada hacia el exterior.
- Uso en propiedades privadas

Se excluyen usos distintos a los mencionados anteriormente.

Condiciones de Uso:

Respete las condiciones válidas de uso de la Pérgola de acuerdo con las instrucciones de montaje. Éstas se adjuntan al producto y también pueden consultarse en Internet. Tenga también en cuenta lo siguiente:

- La pérgola solo puede utilizarse como un toldo y no es adecuada como estructura portante para elementos de construcción adicionales. Cualquier modificación realizada en el lugar anulará la garantía.
- Se requiere una instalación correcta, montaje en el suelo y mantenimiento de acuerdo con las instrucciones para garantizar un funcionamiento seguro y adecuado.
- La pérgola y todos sus accesorios no deben ser manejados por niños.
- Para prevenir posibles riesgos de atrapamiento, asegúrese durante el uso de que ninguna parte del cuerpo quede entre las lamas, los elementos correderos de vidrio u otros componentes mecánicos.
- Cuando utilice la pérgola y los accesorios, asegúrese de que las piezas móviles no queden bloqueadas (por ejemplo, por personas u objetos).
- La pérgola no sirve como una solución permanente de protección contra el clima o espacio de almacenamiento para áreas exteriores, sino como un toldo ajustable que se puede utilizar cuando sea necesario.

LIMPIEZA Y MANTENIMIENTO

La pérgola es de muy bajo mantenimiento y fácil de limpiar. Tenga en cuenta las siguientes instrucciones para la limpieza y el cuidado:

- Retiro regular de hojas y suciedad e inspección de las conexiones de tornillos.
- El material no debe entrar en contacto con productos químicos agresivos como la sal de carretera.
- La crema solar y otras cremas deben eliminarse inmediatamente con agua y jabón.
- Limpie las superficies de vidrio únicamente con un limpiador de cristales suave y un paño blando (no utilice microfibra, ya que podría causar arañazos). Mantenga los carriles del suelo libres de suciedad (hojas, arena, etc.).
- No utilice agentes de limpieza abrasivos o agresivos.
- En áreas costeras, se recomienda limpiar regularmente la pérgola con agua para reducir la acumulación de sal.
- En la mayoría de los casos, no debería ser necesario engrasar las piezas móviles de la pérgola. Sin embargo, si se produce chirrido, se recomienda el uso de un spray de silicona como lubricante. El exceso de lubricante debe eliminarse con un paño suave.

RECICLAJE

Por favor, deseche el material de embalaje de acuerdo con las regulaciones locales.

En el improbable caso de que la pérgola ya no sea necesaria, debe desmontarse y los materiales y componentes individuales deben clasificarse y desecharse de acuerdo con las regulaciones locales.

Para el desmontaje, utilice las instrucciones de montaje en orden inverso.



POR FAVOR, COLOQUE EN EL SUELO UNA BASE PROTECTORA ADECUADA PARA EVITAR POSIBLES ARAÑAZOS.



ASEGÚRESE DE QUE EL SUELO CUENTE CON UN ANCLAJE A PRUEBA DE TORMENTAS. ¡NO SE INSTALEN EN CONDICIONES DE VIENTO!



SÍMBOLO DEL NIVELADOR: Indica que se debe ajustar y centrar la pieza con la ayuda de un nivelador.

La presente guía muestra la instalación de una pared corredera de vidrio "5 m" en una pérgola "5 x 3 m"; se aplica de forma análoga también a los tamaños "5,5 m" y "6 m".



CONGRATULAZIONI!

IT

Con questo prodotto, avete scelto un prodotto di alta qualità da Biohort.

Potete aspettarvi un design funzionale, una costruzione durevole e la massima qualità. Queste istruzioni di montaggio vi mostrano passo dopo passo come assemblare correttamente il vostro prodotto Biohort. Seguite attentamente i vari punti e leggete queste istruzioni prima del montaggio. Conservate queste istruzioni in un luogo sicuro.

CONTROLLO DELLA CONSEGNA

Prima di iniziare il montaggio, verificare che siano presenti tutti i componenti necessari. In caso di parti mancanti o difettose, è necessario contattare il proprio rivenditore o il nostro servizio clienti. Non iniziare il montaggio prima che tutti i componenti siano presenti e non danneggiati.

AVVERTENZE DI SICUREZZA

- Utilizzate l'equipaggiamento protettivo appropriato durante il montaggio (guanti da lavoro, scarpe antinfortunistiche, occhiali di sicurezza, casco di sicurezza, ecc.).
- Per evitare lesioni da schiacciamento o pizzicamento, assicurarsi che nessuna parte del corpo, come le dita delle mani o dei piedi, rimanga incastrata tra le parti meccaniche o i componenti durante il montaggio e l'uso quotidiano.
- I componenti hanno bordi taglienti o sporgenti; prestate attenzione a questo durante il montaggio e nell'uso quotidiano.
- Tenete tutte le piccole parti fornite o i materiali di imballaggio lontano da bambini e animali domestici durante il montaggio.
- Non rimuovere etichette di avvertenza o indicazioni presenti sul prodotto.
- Durante la manipolazione del vetro è obbligatorio indossare indumenti protettivi antitaglio, quali guanti, calzature di sicurezza e abbigliamento a maniche lunghe.
- I componenti in vetro di peso elevato devono essere trasportati in posizione verticale e da almeno due persone, al fine di ridurre al minimo il rischio di rottura.
- Anche il vetro temperato (ESG) può rompersi in caso di urti, colpi, flessioni dovute a un trasporto improprio o a improvvise variazioni di temperatura. In caso di rottura, i frammenti devono essere raccolti con cautela e in modo completo, quindi smaltiti secondo le normative vigenti.

USO PREVISTO

La pergola è un sistema di copertura dotato di lamelle orientabili, progettato per proteggere terrazze o spazi esterni dall'irraggiamento solare. La parete scorrevole in vetro offre una protezione efficace contro il vento senza compromettere la visibilità. L'uso commerciale è escluso. Verificare le normative locali in materia di permessi di costruzione e requisiti autorizzativi.

Usi autorizzati:

- Protezione dal vento con visibilità inalterata verso l'esterno.
- Uso su proprietà private

Utilizzi diversi da quelli sopra indicati sono espressamente esclusi.

Condizioni d'uso:

Osservare i termini di utilizzo validi della Pergola secondo le istruzioni di montaggio. Queste sono incluse nel prodotto e possono anche essere consultate online. Inoltre, è importante considerare quanto segue:

- La pergola può essere utilizzata solo come copertura e non è adatta come struttura portante per elementi edilizi aggiuntivi. Qualsiasi modifica apportata in loco invaliderà la garanzia.
- Per garantire un uso sicuro e corretto, è necessario il corretto montaggio, fissaggio al suolo e la manutenzione conforme alle istruzioni.
- La Pergola e ogni eventuale accessorio non devono essere maneggiati dai bambini.
- Per prevenire possibili rischi di schiacciamento, durante l'uso evitare che parti del corpo vengano inserite tra le lamelle, gli elementi scorrevoli in vetro o altri componenti meccanici.
- Durante l'uso della Pergola e degli accessori, bisogna assicurarsi che le parti mobili non siano bloccate (ad esempio da persone o oggetti).
- La pergola non funge da soluzione permanente per la protezione dalle intemperie o per lo stoccaggio in aree esterne, ma come copertura regolabile da utilizzare all'occorrenza.

PULIZIA E MANUTENZIONE

La pergola richiede poca manutenzione ed è facile da pulire. Seguite le seguenti istruzioni per la pulizia e la cura:

- Rimozione regolare di foglie e sporco e ispezione dei collegamenti a vite
- Il materiale non deve entrare in contatto con sostanze chimiche aggressive come il sale stradale.
- Creme solari e altre creme devono essere rimosse immediatamente con sapone e acqua.
- Pulire le superfici in vetro esclusivamente con un detergente per vetri delicato e un panno morbido; non usare panni in microfibra perché potrebbero causare graffi. Tenere le guide a terra libere da sporco come foglie e sabbia.
- Non utilizzare detergenti abrasivi o aggressivi.
- Nelle aree costiere, si consiglia di pulire regolarmente la pergola con acqua per ridurre l'accumulo di sale.
- Nella maggior parte dei casi, non dovrebbe essere necessario ungere le parti mobili della Pergola. Tuttavia, se si verifica uno scricchiolio, si consiglia di utilizzare uno spray al silicone come lubrificante. L'eccesso di lubrificante deve essere rimosso con un panno morbido.

RICICLAGGIO

Si prega di smaltire il materiale di imballaggio in conformità con le normative locali.

Nell'improbabile caso in cui la pergola non sia più necessaria, deve essere smontata e i materiali e i componenti separati e smaltiti secondo le normative locali.

Per lo smontaggio, seguite le istruzioni di montaggio in ordine inverso.



UTILIZZARE UNA BASE ADATTA PER EVITARE GRAFFI!



ASSICURATEVI CHE IL PAVIMENTO SIA ANCORATO A PROVA DI TEMPESTA! NON MONTARE IN CONDIZIONI DI VENTO!



SIMBOLO DI LIVELLA A BOLLA D'ARIA: Allineare il componente in questione con l'ausilio di una livella a bolla d'aria.

La presente istruzione mostra il montaggio di una parete scorrevole in vetro «5 m» in una pergola «5x3 m»; vale analogamente anche per le dimensioni «5,5 m» e «6 m».

Med dette produkt har du valgt et produkt af høj kvalitet fra Biohort.

Du kan se frem til et funktionelt design, en holdbar konstruktion og den højeste kvalitet. Denne samlevejledning viser dig trin for trin, hvordan du samler dit Biohort-produkt korrekt. Følg de enkelte punkter, og læs vejledningen grundigt igennem, før du samler produktet. Opbevar venligst denne vejledning et sikkert sted.



INSPEKTION VED LEVERING

Kontroller, at alle nødvendige dele er til stede, før monteringen påbegyndes. Hvis nogle dele mangler eller er defekte, skal du kontakte din forhandler eller vores kundeservice. Påbegynd ikke monteringen, før alle dele er til stede og ubeskadigede.

SIKKERHEDSMEDDELELSER

- Brug passende beskyttelsesudstyr under monteringen (arbejdshandsker, sikkerhedssko, sikkerhedsbriller, sikkerhedshjelm osv.).
- For at undgå skader som følge af knusning eller klemning skal du sørge for, at ingen dele af kroppen, f.eks. fingre eller tæer, kommer i klemme mellem mekaniske dele eller komponenter under montering og daglig brug.
- Komponenter har skarpe kanter eller stikker ud; vær opmærksom på dette under montering og daglig brug.
- Hold alle medfølgende smådele eller emballagematerialer væk fra børn og kæledyr under monteringen.
- Fjern ikke advarselsmærkater eller skilte fra produktet.
- Brug skærefast tøj (handsker, sikkerhedssko, langt tøj) ved håndtering af glas.
- For at minimere risikoen for brud skal du sørge for at bære tunge glaskomponenter i lodret position og af mindst 2 personer.
- ESG-glas kan også gå i stykker ved stød, slag, bøjning på grund af forkert transporthåndtering eller pludselige temperaturudsving. Hvis glasset går i stykker, skal fragmenterne omhyggeligt og fuldstændigt opsamles og bortskaffes i overensstemmelse hermed.

TILSIGTET BRUG

Pergolaen er et tagsystem med justerbare taglameller, der fungerer som beskyttelse mod sollys til terrasser eller udendørsområder. Den skydebare glasvæg giver beskyttelse mod vind uden at blokere udsynet. Kommerciel brug er undtaget. Tjek venligst de lokale regler vedrørende byggetilladelser og godkendelseskrav.

Godkendte anvendelser:

- Beskyttelse mod vind uden at blokere udsynet.
- Brug på private ejendomme

Andre anvendelser end de ovenfor angivne er udelukket.

Betingelser for brug:

Følg betingelserne for brug af pergolaen i henhold til monteringsvejledningen. De er vedlagt produktet og kan også findes online. Vær desuden opmærksom på følgende:

- Pergolaen må kun bruges som overdækning og er ikke egnet som bærende konstruktion for yderligere bygningslementer. Enhver ændring foretaget på stedet vil gøre garantien ugyldig.
- Korrekt installation, gulvmontering og vedligeholdelse i overensstemmelse med instruktionerne er påkrævet for at sikre sikker og korrekt drift.
- Pergolaen og eventuelt tilbehør må ikke betjenes af børn.
- For at undgå risiko for knusning skal det sikres, at ingen kropsdeler er klemt inde mellem lamellerne, glasskydeelementerne eller andre bevægelige komponenter under brug.
- Når pergolaen og dens tilbehør bruges, skal der sørges for, at de bevægelige dele ikke blokeres (f.eks. af mennesker eller genstande).
- Pergolaen fungerer ikke som en permanent vejrbeskyttelsesløsning eller opbevaringsplads til udendørsarealer, men som en justerbar baldakin, der kan bruges efter behov.

RENGØRING OG VEDLIGEHOLDELSE

Pergolaen kræver meget lidt vedligeholdelse og er nem at rengøre. Vær opmærksom på følgende instruktioner for rengøring og pleje:

- Regelmæssig fjernelse af blade og snavs og inspektion af skrueforbindelser.
- Materialet må ikke komme i kontakt med aggressive kemikalier som f.eks. vejsalt.
- Solcreme og andre cremer skal straks fjernes med vand og sæbe.
- Glasoverflader må kun rengøres med et mildt glasrensemiddel og en blød klud (ikke mikrofiber, da disse kan ridse overfladen). Hold gulvskinnerne fri for snavs (blade, sand osv.).
- Brug ikke slibende eller aggressive rengøringsmidler.
- I kystnære områder anbefales det at rengøre pergolaen regelmæssigt med vand for at reducere ophobning af salt.
- I de fleste tilfælde er det ikke nødvendigt at smøre pergolaens bevægelige dele. Men hvis der opstår knirken, anbefales det at bruge en silikonespray som smøremiddel. Overskydende smøremiddel skal fjernes med en blød klud.

GENBRUG

Bortskaf emballagematerialet i overensstemmelse med de lokale bestemmelser.

I det usandsynlige tilfælde, at der ikke længere er brug for pergolaen, skal den skilles ad, og de enkelte materialer og komponenter skal sorteres og bortskaffes i overensstemmelse med de lokale regler.

Brug samlevejledningen i omvendt rækkefølge ved demontering.



BRUG ET PASSENDE UNDERLAG FOR AT UNDGÅ RIDSER!



SØRG FOR AT FORANKRE PRODUKTET STORMSIKERT! BØR IKKE MONTERES VED KRAFTIG VIND!



SYMBOL FOR VATERPAS: Juster de respektive dele ved hjælp af vaterpas.

Denne manual viser montering af en skydevæg i klart glas „5m“ i en pergola „5x3m“; den gælder analogt for størrelserne „5,5m“ og „6m“.



GRATULERAR!

Med denna produkt har du valt en högkvalitativ produkt från Biohort.

Du kan se fram emot en funktionell design, en hållbar konstruktion och högsta kvalitet. Den här monteringsanvisningen visar dig steg för steg hur du monterar din Biohort-produkt på rätt sätt. Följ de enskilda punkterna och läs igenom denna monteringsanvisning noggrant före monteringen. Förvara denna bruksanvisning på en säker plats.

SV

KONTROLL AV LEVERANS

Kontrollera att alla nödvändiga komponenter ingår innan montering påbörjas. Om delar saknas eller är defekta, kontaktar du din återförsäljare eller vår kundtjänst. Påbörja inte montering förrän alla komponenter finns tillgängliga och är i felfritt skick.

SÄKERHETSANVISNINGAR

- Använd lämplig skyddsutrustning vid montering (arbetshandskar, skyddsskor, skyddsglasögon, skyddshjälm etc.).
- Undvik klämskador genom att se till att inga kroppsdelar, t.ex. fingrar eller tår, kommer i kläm mellan mekaniska delar eller komponenter vid montering och daglig användning.
- Komponenter har vassa kanter eller sticker ut; var uppmärksam på detta under montering och daglig användning.
- Håll alla medföljande smådelar eller förpackningsmaterial borta från barn och husdjur under monteringen.
- Ta inte bort några varningsetiketter eller symboler från produkten.
- Använd skärsäkra kläder (handskar, skyddsskor, långa kläder) vid hantering av glas.
- För att minimera risken för skador ska du se till att tunga glaskomponenter bärs i vertikalt läge och av minst två personer.
- ESG-glas kan också gå sönder vid stötar, slag, böjning på grund av felaktig transporthantering eller plötsliga fluktuationer i temperatur. Om glaset går sönder måste fragmenten samlas upp noggrant och fullständigt och kasseras på lämpligt sätt.

AVSEDD ANVÄNDNING

Pergolan är ett taksystem med justerbara takribbor som fungerar som skydd mot solljus för terrasser eller utomhusområden. Den skjutbara glasväggen skyddar mot vind utan att skymma utsikten. Kommersiell användning är utesluten. Kontrollera de lokala bestämmelserna om bygglov och tillståndskrav.

Tillåtna användningsområden:

- Skydd mot vind utan att skymma sikten.
- Användning på privata fastigheter

Andra användningsområden än de som anges ovan är uteslutna.

Villkor för användning:

Följ användningsvillkoren för pergolan enligt monteringsanvisningarna. Dessa bifogas produkten och kan även nås online. Observera även följande:

- Pergolan får endast användas som skärmtak och är inte lämplig som bärande konstruktion för ytterligare byggnadselement. Alla ändringar som görs på plats gör garantin ogiltig.
- Korrekt installation, golvmontering och underhåll i enlighet med instruktionerna krävs för att säkerställa säker och korrekt drift.
- Pergolan, såväl som eventuella tillbehör, får inte användas av barn.
- För att undvika klämrisk ska du se till att inga kroppsdelar kläms mellan lamellerna, glasskjutelementen eller andra rörliga komponenter under användning.
- När du använder pergolan och dess tillbehör, måste det säkerställas att de rörliga delarna inte blockeras (t.ex. av människor eller föremål).
- Pergolan fungerar inte som ett permanent väderskydd eller förvaringsutrymme för utomhusområden, utan som ett justerbart skärmtak som kan användas vid behov.

RENGÖRING OCH UNDERHÅLL

Pergolan kräver mycket lite underhåll och är lätt att rengöra. Observera följande anvisningar för rengöring och skötsel:

- Regelbunden borttagning av löv och smuts samt kontroll av skruvförband.
- Materialet får inte komma i kontakt med aggressiva kemikalier som t.ex. vägsalt.
- Solkräm och andra krämer måste omedelbart avlägsnas med tvål och vatten.
- Glasytor ska endast rengöras med ett mildt glasrengöringsmedel och en mjuk trasa (inte mikrofiberduk, eftersom dessa kan repa ytan). Håll golvskenorna fria från smuts (löv, sand ...).
- Använd inte slipande eller aggressiva rengöringsmedel.
- I kustområden rekommenderas att pergolan regelbundet rengörs med vatten för att minska ansamlingen av salt.
- I de flesta fall är det inte nödvändigt att smörja de rörliga delarna av pergolan. Om det uppstår gnissel rekommenderas dock att man använder en silikonspray som smörjmedel. Överflödigt smörjmedel måste tas bort med en mjuk trasa.

ÅTERVINNING

Kassera förpackningsmaterialet i enlighet med lokala bestämmelser.

Om pergolan mot förmodan inte längre skulle behövas måste den demonteras och de enskilda materialen och komponenterna sorteras och kasseras i enlighet med lokala bestämmelser.

För demontering ser du till att använda monteringsanvisningarna i omvänd ordning.



ANVÄND LÄMPLIGA UNDERLAG FÖR ATT UNDVIKA REPOR!



SE TILL ATT MARKFÖRANKRINGEN ÄR STORMSÄKER! GENOMFÖR INTE MONTERINGEN NÄR DET BLÅSER!



VATTENPASSYMBOL: Rikta in relevant installationsdel med vattenpasset.

Denna manual visar installationen av en skjutvägg i klarglas '5 m' i en pergola '5 x 3 m'. Den gäller analogt för storlek '5,5 m' och '6 m'.



Med dette produktet har du valgt et høykvalitetsprodukt fra Biohort.

Du kan se frem til et funksjonelt Design, en slitesterk konstruksjon av høyeste kvalitet. Denne monteringsanvisningen viser deg trinn for trinn hvordan du monterer Biohort-produktet ditt riktig. Følg de enkelte punktene og les instruksjonene nøye før montering. Etter ferdig montering, vennligst oppbevar monteringsanvisningen på et trygt sted.

SJEKK DETTE VED LEVERING

Kontroller at alle nødvendige deler er tilstede før du starter monteringen. Hvis noen deler mangler eller er defekte, vennligst kontakt din forhandler eller vårt kundesenter. Ikke start montering før alle deler er levert og er uten skade.

SIKKERHETSVEILEDNING

- Bruk egnet verneutstyr under monteringen (arbeidshansker, vernesko, vernebriller, vernehjelm osv.).
- For å unngå klemskader må du sørge for at ingen kroppsdeler, for eksempel fingre eller tær, kommer i klem mellom mekaniske deler eller komponenter under montering og daglig bruk.
- Noen av delene kan ha skarpe kanter eller ting som stikker ut; vær oppmerksom på dette under monteringen og daglig bruk.
- Hold alle smådelene og emballasjematerialer borte fra barn og kjæledyr under monteringen.
- Ikke fjern noen advarselsetiketter eller -skilt fra produktet.
- Når du håndterer glass, bruk skjærebekyttende utstyr (hansker, vernesko og lang bekledning).
- For å minimere risikoen for skade, sørg for å bære de tunge delene av glass i vertikal stilling og av minst 2 personer.
- ESG-glass kan også gå i stykker ved støt, slag, bøyning på grunn av feil transporthåndtering eller plutselige temperaturrendringer. Hvis glasset knuser, må alle glassfragmentene samles nøye og kastes på en forsvarlig måte.

TILTENKT BRUK

Pergolaen er et taksystem med justerbare lameller som beskytter terrassen eller uteområdet mot sol. Lamellene og solskjermene kan justeres for å styre sollyss og lufting. Produktet er kun beregnet for privat bruk. Vi anbefaler at du setter deg inn i gjeldende lokale regler for byggetillatelse og eventuelle godkjenningskrav før installasjon.

Godkjente bruksområder:

- Beskyttelse mot vind uten å hindre utsikten.
- Bruks område: på private eiendommer

Andre bruksområder enn de som er spesifisert ovenfor er ekskludert.

Vilkår for bruk:

Følg bruker veiledningen for pergolaen i henhold til monterings anvisningen. Disse er vedlagt produktet og er også tilgjengelig på nette. Vær oppmerksom på følgende:

- Pergolaen kan kun brukes som overbygg og er ikke egnet som bærende konstruksjon for andre bygningselementer. Eventuelle endringer som gjøres på stedet, vil gjøre garantien ugyldig.
- Korrekt montering, gulvmontering og vedlikehold i samsvar med instruksjonene er nødvendig for sikker og korrekt bruk.
- Pergolaen, samt eventuelt tilbehør, må ikke betjenes av barn.
- For å unngå klemfare, sørg for at ingen kroppsdeler blir klemt mellom lamellene, glass skyve elementene eller andre bevegelige komponenter under bruk.
- Når du bruker pergolaen og dens tilbehør, må det sikres at de delene som er bevegelige ikke blokkeres (f.eks. av mennesker eller gjenstander).
- Pergolaen fungerer ikke som en permanent løsning for værbeskyttelse eller oppbevaringsplass for uteområder, men som et justerbart tak som kan brukes ved behov.

RENGJØRING OG VEDLIKEHOLD

Pergolaen krever svært lite vedlikehold og er enkel å rengjøre. Vær oppmerksom på følgende instruksjoner for rengjøring og vedlikehold:

- Regelmessig fjerning av løv og smuss og inspeksjon av skrueforbindelser.
- Materialet må ikke komme i kontakt med aggressive kjemikalier som for eksempel veisalt.
- Solkrem og andre kremer må fjernes umiddelbart med såpe og vann.
- Glassoverflater skal kun rengjøres med et mildt glassrens middel og en myk klut (ikke mikrofiber, da disse kan ripe opp overflaten). Hold gulv skinnene fri for smuss (blader, sand, ...).
- Ikke bruk slipende eller kraftige rengjøringsmidler.
- I kystnære områder anbefales det å rengjøre pergolaen regelmessig med vann for å redusere opphopning av salt.
- I de fleste tilfeller er det ikke nødvendig å smøre de bevegelige delene på pergolaen. Hvis det oppstår knirking, anbefales det imidlertid å bruke silikonspray som smøremiddel. Overflødig smøremiddel må fjernes med en myk klut.

RESIRKULERING

Vennligst kast emballasjematerialet i henhold til lokale forskrifter.

Hvis pergolaen mot formodning ikke lenger skal brukes, må den demonteres og de enkelte materialene og komponentene sorteres og kastes i henhold til lokale forskrifter.

For demontering, bruk monteringsanvisningene i omvendt rekkefølge.



BRUK ET PASSENDE UNDERLAG FOR Å UNNGÅ RIPER!



FORSIKRE DEG OM AT PRODUKTET ER ORDENTLIG FORANKRET PÅ EN STORM SIKKER MÅTE! IKKE MONTER PRODUKTET NÅR DET BLÅSER MYE!



SYMBOL PÅ VATER: Juster de respektive delene ved å bruke et vater.

Denne bruksanvisningen viser montering av en skyvevegg i klart glass «5m» i en pergola «5x3m»; den gjelder for størrelsene «5,5m» og «6m».



GRATULACJE!

Wybrałeś produkt wysokiej jakości firmy Biohort.

Możesz oczekiwać funkcjonalnego projektu, trwałej konstrukcji i najwyższej jakości. Niniejsza instrukcja montażu pokazuje krok po kroku, jak prawidłowo zmontować produkt Biohort. Prosimy o przestrzeganie poszczególnych punktów i uważne przeczytanie niniejszej instrukcji przed montażem. Instrukcję należy przechowywać w bezpiecznym miejscu.

PL

KONTROLA DOSTAWY

Przed rozpoczęciem montażu należy sprawdzić, czy w zestawie znajdują się wszystkie niezbędne komponenty. Jeśli brakuje części lub są one uszkodzone, należy skontaktować się ze sprzedawcą lub naszym działem obsługi klienta. Nie należy rozpoczynać montażu, dopóki wszystkie elementy nie będą obecne i nieuszkodzone.

UWAGI DOTYCZĄCE BEZPIECZEŃSTWA

- Podczas montażu należy używać odpowiedniego sprzętu ochronnego (rękawic roboczych, obuwia ochronnego, okularów ochronnych, kasku ochronnego itp.)
- Aby uniknąć obrażeń spowodowanych zmięgnięciem lub ściśnięciem, należy upewnić się, że żadne części ciała, takie jak palce u rąk lub nóg, nie zostaną przytrzaśnięte między częściami mechanicznymi lub podzespołami podczas montażu i codziennego użytkowania.
- Komponenty mają ostre krawędzie lub wystają; należy zwrócić na to uwagę podczas montażu i codziennego użytkowania.
- Podczas montażu wszystkie dostarczone małe części lub materiały opakowaniowe należy przechowywać z dala od dzieci i zwierząt domowych.
- Nie należy usuwać z produktu żadnych znaków ostrzegawczych ani instrukcji.
- Podczas pracy ze szkłem należy nosić odzież chroniącą przed skaleczeniami (rękawice, obuwie ochronne, długie ubrania).
- Ciężkie elementy konstrukcyjne ze szkła należy przenosić w pozycji pionowej i przy pomocy co najmniej dwóch osób, aby zminimalizować ryzyko stłuczenia.
- Szkło ESG może również pęknąć w wyniku uderzeń, zgięć spowodowanych nieprawidłowym transportem lub nagłych zmian temperatury. W przypadku pęknięcia szkła należy ostrożnie zebrać wszystkie odłamki i odpowiednio je utylizować.

PRZEZNACZENIE

Pergola to system zadaszenia z regulowanymi lamelami, który służy do ochrony tarasów lub przestrzeni zewnętrznych przed promieniowaniem słonecznym. Szklana ścianka przesuwana zapewnia ochronę przed wiatrem, nie ograniczając widoczności.

Wykorzystanie komercyjne jest wykluczone. Proszę sprawdzić lokalne przepisy dotyczące pozwoleń na budowę i wymagań dotyczących uzyskania zezwoleń.

Dozwolone zastosowania:

- Ochrona przed wiatrem przy zachowaniu dobrej widoczności na zewnątrz.
- Zastosowanie na prywatnych posesjach

Wykorzystanie w celach innych niż wymienione powyżej jest wykluczone.

Warunki użytkowania:

Należy przestrzegać warunków użytkowania pergoli zgodnie z instrukcją montażu. Jest ona dołączona do produktu i dostępna online. Ponadto należy zwrócić uwagę na następujące kwestie:

- Pergola może być używana wyłącznie jako zadaszenie i nie nadaje się jako konstrukcja nośna dla dodatkowych elementów budynku. Wszelkie zmiany dokonane na miejscu spowodują unieważnienie gwarancji.
- Prawidłowa instalacja, montaż do podłoża i konserwacja zgodnie z instrukcjami są wymagane w celu zapewnienia bezpiecznego i prawidłowego działania.
- Pergola, jak również wszelkie akcesoria, nie mogą być obsługiwane przez dzieci.
- Aby zapobiec ewentualnemu ryzyku przygniecenia, podczas użytkowania należy uważać, aby żadna część ciała nie znalazła się między lamelami, przesuwanymi elementami szklanymi lub innymi elementami mechanicznymi.
- Podczas korzystania z pergoli i jej akcesoriów należy upewnić się, że ruchome części nie są zablokowane (np. przez ludzi lub przedmioty).
- Pergola nie służy jako stałe rozwiązanie chroniące przed warunkami pogodowymi lub miejsce do przechowywania na zewnątrz, ale jako regulowane zadaszenie, które może być używane w razie potrzeby.

CZYSZCZENIE I KONSERWACJA

Pergola jest bardzo łatwa w utrzymaniu i czyszczeniu. Należy przestrzegać poniższych instrukcji dotyczących czyszczenia i pielęgnacji:

- Regularne usuwanie liści i brudu oraz kontrola połączeń śrubowych
- Materiał nie może mieć kontaktu z agresywnymi chemikaliami, takimi jak sól drogowa.
- Krem do opalania i inne podobne należy natychmiast usuwać wodą z mydłem.
- Powierzchnie szklane należy czyścić wyłącznie łagodnym środkiem do czyszczenia szkła i miękką ściereczką (nie należy używać ściereczek z mikrofibry, ponieważ mogą one powodować zarysowania). Należy utrzymywać szyny podłogowe w czystości (bez liści, piasku itp.).
- Nie należy używać ściernych lub agresywnych środków czyszczących.
- Na obszarach przybrzeżnych zaleca się regularne czyszczenie pergoli wodą w celu ograniczenia gromadzenia się soli.
- W większości przypadków smarowanie ruchomych części pergoli nie jest konieczne. Jeśli jednak wystąpi skrzywienie, zaleca się użycie silikonu w sprayu jako środka smarnego. Nadmiar smaru należy usunąć miękką szmatką.

RECYKLING

Materiał opakowaniowy należy utylizować zgodnie z lokalnymi przepisami.

W mało prawdopodobnym przypadku, gdy pergola nie będzie już potrzebna, należy ją zdemontować, a poszczególne materiały i komponenty posortować i zutylizować zgodnie z lokalnymi przepisami.

Do demontażu należy użyć instrukcji montażu w odwrotnej kolejności.



CHRONIĆ POWIERZCHNIĘ LAKIEROWANĄ PRZED ZARYSOWANIAM!



ZWRÓĆ UWAGĘ NA WIATROODPORNE ZAKOTWICZENIE W ZIEMI! NIE MONTOWAĆ PRZY SILNYM WIETRZE!



SYMBOL POZIOMICY: Element wypoziomować

Niniejsza instrukcja przedstawia montaż szklanej ścianki przesuwnej „5 m” w pergoli „5 x 3 m”; ma ona również zastosowanie do rozmiarów „5,5 m” i „6 m”.



S týmto produktom ste si vybrali kvalitný produkt od spoločnosti Biohort.

Môžete sa tešiť na funkčný dizajn, odolnú konštrukciu a najvyššiu kvalitu. Tento montážny návod vám krok za krokom ukáže, ako správne zostaviť produkt Biohort. Pred montážou postupujte podľa jednotlivých bodov a pozorne si prečítajte tieto pokyny. Ušchovajte si tieto pokyny na bezpečnom mieste.

KONTROLA DODÁVKY

Pred začatím montáže skontrolujte, či sú k dispozícii všetky potrebné komponenty. V prípade chýbajúcich alebo chybných dielov je to je potrebné kontaktovať svojho predajcu alebo náš zákaznicky servis. Nezačínajte s montážou, kým nie sú všetky komponenty nepoškodené a k dispozícii.

BEZPEČNOSTNÉ UPOZORNENIA

- Pri montáži používajte vhodné ochranné prostriedky (pracovné rukavice, bezpečnostná obuv, ochranné okuliare, ochranná prilba atď.).
- Aby ste predišli poraneniam spôsobeným stlačením alebo zovretím, dbajte na to, aby sa počas montáže a každodenného používania nezachytili medzi mechanické časti alebo komponenty žiadne časti tela, napríklad prsty na rukách alebo nohách.
- Komponenty majú ostré hrany alebo vyčnievajú; na to dbajte pri montáži a každodennom používaní.
- Počas montáže uchovávajte všetky dodané malé časti alebo obalové materiály mimo dosahu detí a domácich zvierat.
- Neodstraňujte z výrobku žiadne výstražné štítky ani pokyny.
- Pri manipulácii so sklom je potrebné nosiť odev odolný voči porezaniu (rukavice, bezpečnostnú obuv, dlhé oblečenie).
- Ťažké sklenené komponenty musia vertikálne prenášať najmenej dve osoby, aby sa minimalizovalo riziko rozbitia.
- Kalené bezpečnostné sklo (ESG) sa môže rozbiť aj pri nárazoch, úderoch, ohýbaní v dôsledku nesprávnej prepravy alebo náhlych zmien teploty. Ak sa sklo rozbije, úlomky sa musia starostlivo a úplne zozbierať a riadne zlikvidovať.

ÚČEL POUŽITIA

Pergola je strešný systém s nastaviteľnými žalúziami, určený na ochranu terás alebo vonkajších priestorov pred slnkom. Posuvná sklenená stena poskytuje ochranu pred vetrom bez toho, aby bránila výhľadu. Komerčné využitie je zakázané. Skontrolujte si miestne predpisy týkajúce sa stavebných povolení a požiadaviek na schválenie.

Povolené použitia:

- Ochrana pred vetrom a súčasne dobrá viditeľnosť von.
- Použitie na súkromných pozemkoch

Iné použitia ako tie, ktoré sú uvedené vyššie, sú vylúčené.

Podmienky používania:

Dbajte na platné podmienky používania pergoly podľa montážneho návodu. Tá je súčasťou produktu a je dostupná aj online.

Okrem toho je potrebné dodržať nasledovné:

- Pergola môže byť použitá len ako prístrešok a nie je vhodná ako nosná konštrukcia pre dodatočné stavebné prvky. Akékoľvek zmeny vykonané na mieste rušia platnosť záruky.
- Na zaistenie bezpečnej a správnej prevádzky je potrebná správna inštalácia, montáž na podlahu a údržba v súlade s pokynmi.
- Pergolu a akékoľvek príslušenstvo nesmú obsluhovať deti.
- Aby sa predišlo potenciálnemu nebezpečenstvu pomliaždenia, je potrebné počas používania dbať na to, aby sa medzi lamely, posuvné sklenené prvky alebo iné mechanické komponenty nezachytili žiadne časti tela.
- Pri používaní pergoly a príslušenstva je dôležité zabezpečiť, aby pohyblivé časti neboli blokované (napr. osobami alebo predmetmi).
- Pergola neslúži ako trvalé riešenie ochrany pred poveternostnými vplyvmi alebo úložný priestor vonkajších priestorov, ale ako nastaviteľná strieška, ktorú možno použiť v prípade potreby.

ČISTENIE A ÚDRŽBA

Pergola je veľmi nenáročná na údržbu a ľahko sa čistí. Pri čistení a údržbe dodržiavajte nasledujúce pokyny:

- Pravidelné odstraňovanie lístia a nečistôt a kontrola skrutkových spojov.
- Materiál nesmie prísť do kontaktu s agresívnymi chemikáliami ako je posypová soľ.
- Opaľovací krém a iné krémy sa musia okamžite odstrániť mydlom a vodou.
- Sklenené povrchy čistite iba jemným čistiacim prostriedkom na sklo a mäkkou handričkou (nie z mikrovlákná, pretože by to mohlo spôsobiť škrabance). Podlahové kofajnice udržiavajte bez nečistôt (lístie, piesok atď.).
- Nepoužívajte abrazívne alebo agresívne čistiace prostriedky.
- V prímorských oblastiach sa odporúča pravidelne čistiť pergolu vodou, aby sa znížilo hromadenie soli.
- Vo väčšine prípadov by nemalo byť potrebné olejovať pohyblivé časti pergoly. Ak sa však objaví škripanie, odporúča sa použiť silikónový sprej ako lubrikant. Prebytočné mazivo sa musí odstrániť mäkkou handričkou.

RECYKLÁCIA

Obalový materiál zlikvidujte v súlade s miestnymi predpismi.

V nepravdepodobnom prípade, že pergola už nebude potrebná, je potrebné ju rozobrať a jednotlivé materiály a komponenty roztriediť a zlikvidovať v súlade s miestnymi predpismi.

Pri demontáži použite montážny návod v opačnom poradí.



PROSÍM, POUŽITE VHODNÚ PODLOŽKU, ABY STE ZABRÁNILI POŠKRIABANIU!



DBAJTE NA PODLAHOVÉ UKOTVENIE PROTI VÍCHRICI! NEROBTE MONTÁŽ PRI VETRE!



SYMBOL VODOVÁHY: Vyrovajte príslušnej časti pomocou vodováhy.

Nasledujúce pokyny ukazujú, ako nainštalovať sklenenú posuvnú stenu „5 m“ do pergoly „5x3 m“; analogicky platia aj pre rozmery „5,5 m“ a „6 m“.



ČESTITAMO!

SL

S tem izdelkom ste izbrali visokokakovosten izdelek podjetja Biohort.

Pričakujete lahko funkcionalno zasnovo, vzdržljivo konstrukcijo in najvišjo kakovost. V teh navodilih za montažo boste korak za korakom izvedeli, kako pravilno sestaviti izdelek Biohort. Pred sestavljanjem upoštevajte posamezne točke in natančno preberite ta navodila. Prosimo, da navodila shranite na varnem mestu.

PREGLED DOBAVE

Pred začetkom montaže preverite, ali so prisotni vsi potrebni sestavni deli. Če deli manjkajo ali so pokvarjeni, se obrnite na vašega prodajalca ali našo službo za stranke. Prosimo, ne začnite sestavljati, dokler nimate vseh sestavnih delov, ki so nepoškodovani.

VARNOSTNA OBVESTILA

- Med sestavljanjem uporabljajte ustrezno zaščitno opremo (delovne rokavice, zaščitne čevlje, zaščitna očala, zaščitno čelado itd.)
- Da bi se izognili poškodbam zaradi stiskanja ali stiskanja, poskrbite, da se med sestavljanjem in vsakodnevno uporabo noben del telesa, kot so prsti na rokah ali nogah, ne ujame med mehanske dele ali komponente.
- Komponente imajo ostre robove ali štrlijo; na to bodite pozorni med sestavljanjem in vsakodnevno uporabo.
- Vse priložene majhne dele in embalažni material hranite stran od otrok in hišnih ljubljenčkov med sestavljanjem.
- Z izdelka ne odstranjujte opozorilnih nalepk ali navodil.
- Pri rokovanju s steklom je treba nositi oblačila, odporna proti urezlinam (rokavice, zaščitni čevlji, dolga oblačila).
- Težke steklene komponente morata navpično prenašati vsaj dve osebi, da se zmanjša tveganje loma.
- Kaljeno varnostno steklo (ESG) se lahko razbije tudi, če je izpostavljeno udarcem, sunkom, upogibanju zaradi nepravilnega transporta ali nenadnim temperaturnim spremembam. Če se steklo razbije, je treba drobce skrbno in v celoti zbrati ter pravilno odstraniti.

PREDVIDENA UPORABA

Pergola je strešni sistem z nastavljivimi žaluzijami, zasnovan za zaščito teras ali zunanjih površin pred soncem. Drsna steklena stena zagotavlja zaščito pred vetrom, ne da bi ovirala pogled. Komerzialna uporaba je prepovedana. Preverite lokalne predpise glede gradbenih dovoljenj in zahtev za odobritve.

Dovoljene uporabe:

- Zaščita pred vetrom kljub jasni vidljivosti navzven.
- Uporaba na zasebnih zemljiščih

Druge uporabe, razen zgoraj navedenih, so izključene.

Pogoji uporabe:

Upoštevajte pogoje uporabe pergole v skladu z navodili za montažo. Ti so priloženi izdelku in so dostopni tudi na spletu. Poleg tega upoštevajte naslednje:

- Pergola se lahko uporablja le kot nadstrešek in ni primerna kot nosilna konstrukcija za dodatne gradbene elemente. Kakršne koli spremembe, izvedene na kraju samem, razveljavijo garancijo.
- Za varno in pravilno delovanje so potrebni pravilna namestitvev, pritrditev na tla in vzdrževanje v skladu z navodili.
- Pergole in morebitnih dodatkov ne smejo upravljati otroci.
- Da bi preprečili morebitne nevarnosti zmečkanin, je treba med uporabo paziti, da se deli telesa ne ujamejo med lamele, steklene drsne elemente ali druge mehanske komponente.
- Pri uporabi pergole in njenih dodatkov je treba zagotoviti, da gibljivi deli niso blokirani (npr. s strani ljudi ali predmetov).
- Pergola ne služi kot trajna rešitev za zaščito pred vremenskimi vplivi ali prostor za shranjevanje na prostem, temveč kot nastavljiv nadstrešek, ki ga lahko uporabite po potrebi.

ČIŠČENJE IN VZDRŽEVANJE

Pergola je zelo nezahtevna za vzdrževanje in enostavna za čiščenje. Upoštevajte naslednja navodila za čiščenje in nego:

- Redno odstranjevanje listja in umazanije ter pregledovanje vijačnih povezav.
- Material ne sme priti v stik z agresivnimi kemikalijami, kot je cestna sol.
- Kremo za sončenje in druge kreme je treba takoj odstraniti z milom in vodo.
- Steklena površine čistite samo z blagim čistilom za steklo in mehko krpo (ne iz mikrovlakn, saj lahko to povzroči praske). Talne letve naj bodo čiste od umazanije (listja, peska itd.).
- Ne uporabljajte abrazivnih ali agresivnih čistilnih sredstev.
- Na obalnih območjih je priporočljivo pergolo redno čistiti z vodo, da se zmanjša nabiranje soli.
- V večini primerov ni potrebno mazati gibljivih delov pergole. Če pa pride do škripanja, je priporočljiva uporaba silikonskega spreja kot maziva. Odvečno mazivo je treba odstraniti z mehko krpo.

RECIKLIRANJE

Embalažni material ločite in odstranite v skladu z lokalnimi predpisi.

V primeru, da pergole ne boste več potrebovali, jo je treba razstaviti, pri čemer je treba posamezne materiale in komponente ločiti ter odložiti v skladu z lokalnimi predpisi.

Za razstavljanje uporabite navodila za sestavljanje v obratnem vrstnem redu.



UPORABITE USTREZNO PODLAGO, DA SE IZOGNETE PRASKAM!



PREPRIČAJTE SE, DA JE IZDELEK ZASIDRAN ZARADI NEVIHT! NE SESTAVLJAJTE V VETROVNEM STANJU!



SIMBOL VODNE TEHTNICE: Poravnajte ustrezne dele z uporabo vodne tehtnice.

Naslednja navodila prikazujejo, kako namestiti stekleno drsno steno »5 m« v pergolo »5x3 m«; analogno veljajo tudi za velikosti »5,5 m« in »6 m«.



S tímto produktem jste si vybrali vysoce kvalitní produkt ZE SPOLEČNOSTI BIOHORT.

Můžete se těšit na funkční design, odolnou konstrukci a nejvyšší kvalitu. Tento montážní návod vám krok za krokem ukáže, jak správně sestavit produkt Biohort. Před montáží postupujte podle jednotlivých bodů a pozorně si přečtěte tyto pokyny. Uchovejte si tyto pokyny na bezpečném místě.

KONTROLA PO DORUČENÍ

Před zahájením montáže zkontrolujte, zdali jsou přítomny všechny potřebné komponenty. Pokud díly chybí nebo jsou vadné, kontaktujte prosím svého prodejce nebo náš zákaznický servis. Nezačínejte montáž, dokud nebudou přítomny a nepoškozené všechny komponenty.

BEZPEČNOSTNÍ OZNÁMENÍ

- Během montáže použijte vhodné ochranné prostředky (pracovní rukavice, bezpečnostní boty, bezpečnostní brýle, bezpečnostní helma atd.).
- Aby nedošlo ke zranění v důsledku přímáčknutí nebo skřípnutí, dbejte na to, aby se při montáži a každodenním používání mezi mechanické díly nebo součásti nedostaly žádné části těla, například prsty na ruku nebo nohou.
- Komponenty mají ostré hrany nebo vyčnívají; Během montáže a používání buďte obezřetní.
- Během montáže držte všechny dodávané malé díly nebo obalové materiály od dětí a domácích zvířat.
- Neodstraňujte z výrobku žádné výstražné štítky ani pokyny.
- Při manipulaci se sklem je třeba nosit oděv odolný vůči pořezání (rukavice, bezpečnostní obuv, dlouhé oblečení).
- Těžké skleněné součásti musí visle přenášet alespoň dvě osoby, aby se minimalizovalo riziko rozbití.
- Tvrzené bezpečnostní sklo (ESG) může být také rozbito nárazem, nárazem, ohnutím v důsledku nesprávné přepravy nebo náhlých změn teplot. Pokud se sklo rozbije, úlomky musí být pečlivě a úplně shromážděny a také řádně zlikvidovány.

ÚČEL POUŽITÍ

Pergola je střešní systém s nastavitelnými žaluziemi, určený k ochraně teras nebo venkovních prostor před sluncem. Posuvná skleněná stěna poskytuje ochranu proti větru, aniž by bránila výhledu. Komerční použití je zakázáno. Zkontrolujte místní předpisy týkající se stavebních povolení a požadavků na schválení.

Autorizované použití:

- Ochrana před větrem a zároveň dobrá viditelnost ven.
- Použití na soukromých nemovitostech

Jiná použití než výše uvedená jsou vyloučena.

Podmínky použití:

Postupujte dle podmínek užívání pergoly a podle pokynů montáže. Jsou dodávány s produktem a také jsou přístupné online. Prosím, berte na vědomí:

- Pergola může být použita pouze jako přístřešek a není vhodná jako nosná konstrukce pro další stavební prvky. Jakékoli změny provedené na díle budou považovány jako ztráta záruky.
- K zajištění bezpečného a správného provozu je nutná správná instalace, montáž a údržba podlahy v souladu s pokyny.
- Pergolu a její příslušenství nesmí obsluhovat děti.
- Aby se předešlo možnému nebezpečí otlaků, je třeba během používání dbát na to, aby se žádná část těla nezachytila mezi lamely, posuvné skleněné prvky nebo jiné mechanické součásti.
- Při používání pergoly a příslušenství je třeba zajistit, aby pohyblivé části nebyly blokovány (např. lidmi nebo předměty).
- Pergola neslouží jako trvalá ochrana proti počasí nebo skladovací prostor pro venkovní plochy, ale jako nastavitelný baldachýn, který lze použít v případě potřeby.

ČIŠTĚNÍ A ÚDRŽBA

Pergola je velmi nízkou údržbou a snadno se čistí. Vezměte prosím na vědomí následující pokyny k čištění a péči:

- Pravidelné odstraňování listů a nečistot a kontroly připojení šroubů
- Materiál se nesmí dostat do styku s agresivní chemikálií jako např. silniční sůl.
- Sluneční krém a další krémy musí být okamžitě odstraněny mýdlem a vodou.
- Skleněné povrchy čistěte pouze jemným čisticím prostředkem na sklo a měkkým hadříkem (ne z mikrovlákna, protože by mohlo dojít k poškrábání). Udržujte podlahové lišty bez nečistot (listů, písek atd.).
- Nepoužívejte abrazivní nebo agresivní čisticí prostředky.
- V pobřežní oblasti se doporučuje pravidelně čistit pergolu vodou, aby se snížilo hromadění soli.
- Ve většině případů by nemělo být nutné mazat pohyblivé části pergoly. Pokud však dojde k pískání, doporučuje se použití silikonového spreje jako maziva. Příbytečné mazivo musí být odstraněno měkkým hadříkem.

RECYKLACE

V souladu s místními předpisy zlikvidujte balicí materiál.

V nepravděpodobném případě, že Pergola není dlouho vyžadována, musí být demontována na jednotlivé materiály a komponenty, které budou rozděleny a zlikvidovány v souladu s místními předpisy.

Pro demontáž použijte pokyny sestavy v opačném pořadí.



POUŽIJTE VHODNÉ PODLOŽKY, ABYSTE SE VYHNULI POŠKRÁBÁNÍ!



ZKONTROLUJTE PODLAHOVÉ UKOTVENÍ ODOLNÉ PROTI BOUŘI! NENECHÁVEJTE VE VĚTRU OTEVŘENÉ A NEZAJIŠTĚNÉ!



SYMBOL VODOVÁHY: Vyrovnejte příslušné části pomocí vodováhy.

Následující návod ukazuje, jak nainstalovat posuvnou skleněnou stěnu „5m“ do pergoly „5x3m“; analogicky platí i pro rozměry „5,5 m“ a „6 m“.



GRATULÁLUNK!

HU

Ezzel a termékkel a Biohort kiváló minőségű termékét választotta.

Funkcionális kialakítás, tartós kivitel és a legmagasabb minőség várja. Ez az összeszerelési útmutató lépésről lépésre megmutatja, hogyan szerelje össze helyesen a Biohort terméket. Kérjük, hogy a szerelés előtt olvassa el figyelmesen ezeket az utasításokat és kövesse az egyes pontokat. Biztonságos helyen őrizze meg ezeket az utasításokat.

SZÁLLÍTMÁNY ELLENŐRZÉSE

Kérjük, hogy az összeszerelés megkezdése előtt győződjön meg arról, hogy minden szükséges elem megvan-e. Hiányzó, vagy sérült elemek esetében mindenképpen vegye fel a kapcsolatot a kereskedőjével vagy ügyfélszolgálatunkkal. Kérjük, az összeszerelést csak akkor kezdje meg, ha minden elem sérülésmentesen rendelkezésre áll.

BIZTONSÁGI FIGYELMEZTETÉSEK

- A szerelés során használjon megfelelő védőfelszerelést (munkakesztyű, munkavédelmi cipő, védőszemüveg, védősisak stb.).
- Az összenyomásból vagy becsípődésből eredő sérülések elkerülése érdekében figyeljen arra, hogy az összeszerelés és a mindennapi használat során semmilyen testrész, például ujjak vagy lábujjak ne szoruljanak be a mechanikus alkatrészek vagy komponensek közé.
- Az alkatrészek éles szélével rendelkeznek vagy kiállnak; az összeszerelés és a napi használat során ügyeljen ezekre.
- Az összeszerelés során minden apró alkatrészt vagy csomagolóanyagot tartson távol kisgyermekektől és háziállatoktól.
- Ne távolítsa el a figyelmeztető címkéket vagy utasításokat a termékről.
- Üveg kezelésekor vágásbiztos védőruházatot (kesztyűt, védőlábbelit, hosszú ruházatot) kell viselni.
- A nehéz üvegelemeket függőlegesen és legalább két személynek kell szállítania, hogy csökkentsék a törés kockázatát.
- A biztonsági üveg is eltörhet ütés, rázkódás, helytelen szállítás miatti hajlítás vagy hirtelen hőmérséklet-változás hatására. Ha az üveg eltörik, a törmelékét óvatosan és teljes egészében össze kell gyűjteni és megfelelően el kell helyezni/ártalmatlanítani.

RENDELTESSZERŰ HASZNÁLAT

A pergola egy állítható lamellákkal ellátott tetőszerkezet, amely a teraszok vagy kültéri területek nap elleni védelmét szolgálja. Az üvegtolófal szélvédelmet biztosít anélkül, hogy zavarná a kilátást. A kereskedelmi célú használat kizárt. Kérjük, ellenőrizze a helyi előírásokat az építési engedélyekre és az engedélyezési követelményekre vonatkozóan.

Engedélyezett felhasználások:

- Szélvédelem, miközben a kültérre való kilátás zavartalan marad.
- Magánterületeken történő felhasználás.

Az itt felsorolt felhasználási célok kivül más felhasználás kizárt.

Felhasználási feltételek:

Vegye figyelembe a pergola érvényes felhasználási feltételeit az összeszerelési útmutató szerint. Ez a termék mellett van elhelyezve, és online is letölthető. Továbbá az alábbiakat kell még figyelembe venni:

- A pergola csak előtetőként használható, és nem alkalmas további épületelemek tartószerkezeteként. A helyszínen végzett bármilyen változtatások érvénytelenítik a garanciát.
- A biztonságos és megfelelő működéshez a helyes telepítés, a megfelelő alapzat rögzítés és az utasításoknak megfelelő karbantartás szükséges.
- Gyermekek sem a pergolát, sem annak tartozékait nem működtethetik.
- A becsípődés megelőzése érdekében ügyelni kell arra, hogy a lamellák, az üvegcsúszóelemek vagy egyéb mechanikusan működő elemek közé a használat során ne nyúljunk.
- A pergola, valamint annak tartozékainak használatakor meg kell győződni arról, hogy a mozgó részeket semmi ne akadályozza a mozgásban (például személyek vagy tárgyak).
- A pergola nem állandó időjárásvédelmi megoldásként vagy kültéri tárolóhelyként szolgál, hanem szükség esetén használható állítható előtetőként.

TISZTÍTÁS ÉS KARBANTARTÁS

A pergola nagyon kevés karbantartást igényel és könnyen tisztítható. Kérjük, vegye figyelembe a következő tisztítási és ápolási utasításokat:

- A levelek és a szennyeződések rendszeres eltávolítása és a csavaros csatlakozások ellenőrzése.
- Az anyag nem érintkezhet agresszív vegyszerekkel, például útszóró sóval.
- A naptejet és más krémekeket azonnal el kell távolítani szappanos vízzel.
- Az üvegfelületeket kizárólag enyhe üvegtisztítóval és puha kendővel tisztítsa (mikroszálal kendőt ne használjon, mert karcolódást okozhat). Tartsa a padlószíneket tisztán a szennyeződésektől (levelek, homok stb.).
- Ne használjon súroló hatású vagy agresszív tisztítószereket.
- Tengerparti területeken javasolt a pergolát rendszeresen vízzel megtisztítani a só felhalmozódásának csökkentése érdekében.
- A pergola mozgó alkatrészeinek olajozása legtöbbször nem szükséges. Ha azonban nyirkosság jelentkezik, javasolt a szilikon spray használata kenőanyagként. A felesleges kenőanyagot puha ruhával kell eltávolítani.

ÚJRAHASZNOSÍTÁS

Kérjük, hogy a csomagolóanyagot a helyi előírásoknak megfelelően helyezze el.

Abban a valószínűtlen esetben, ha a pergolára már nincs szükség, azt szét kell szerelni, az egyes anyagokat és alkatrészeket külön kell válogatni és a helyi előírásoknak megfelelően kell megsemmisíteni.

A szétszereléshez kövesse az összeszerelési utasításokat fordított sorrendben.



A KARCOLÁSOK ELKERÜLÉSE ÉRDEKÉBEN HASZNÁLJON MEGFELELŐ ALÁTÉTEKET!



FIGYELJEN A PADLÓ VIHARBIZTOS RÖGZÍTÉSÉRE! NE SZÉLBEN ÉPÍTSE FEL!



VÍZMÉRTÉK – SZIMBÓLUM: A szükséges elem beállításához használjon vízmértéket.

A jelen útmutató egy „5 m” üveg tolófal beépítését mutatja be egy „5x3 m” pergolába; ez értelemszerűen vonatkozik a „5,5 m” és „6 m” méretekre is.

Kupnjom ovog proizvoda odabrali ste visokokvalitetni proizvod tvrtke Biohort.

Možete se veseliti funkcionalnom dizajnu, izdržljivoj konstrukciji i najvišoj kvaliteti. Ove upute za sastavljanje pokazuju vam korak po korak kako pravilno sastaviti svoj Biohort proizvod. Slijedite pojedinačne točke i pažljivo pročitajte ove upute prije montaže. Čuvajte ove upute na sigurnom mjestu.



PROVJERA ISPORUČENIH PROIZVODA

Prije početka montaže provjerite jesu li prisutne sve potrebne komponente. Ako dijelovi nedostaju ili su neispravni, obratite se svom prodavaču ili našoj korisničkoj službi. Nemojte započinjati montažu dok sve komponente nisu prisutne i neoštećene.

SIGURNOSNE NAPOMENE

- Tijekom montaže koristite odgovarajuću zaštitnu opremu (radne rukavice, zaštitne cipele, zaštitne naočale, zaštitnu kacigu itd.).
- Kako biste izbjegli ozljede uzrokovane gnječenjem ili štipanjem, tijekom sastavljanja i svakodnevne uporabe potrebno je paziti da nijedan dio tijela, poput ruku, ne bude izložen uređaju. B. prsti na rukama ili nogama, zaglaviti između mehaničkih dijelova ili komponenti.
- Komponente imaju oštre rubove ili strše; Obratite pažnju na to tijekom montaže i svakodnevne uporabe.
- Tijekom sastavljanja držite sve isporučene male dijelove ili materijale za pakiranje podalje od djece i kućnih ljubimaca.
- Ne uklanjajte nikakve naljepnice ili znakove upozorenja s proizvoda.
- Pri rukovanju staklom nosite odjeću otpornu na rezanje (rukavice, zaštitne cipele, dugu odjeću).
- Kako biste smanjili rizik od loma, teške staklene komponente nosite u okomitom položaju i najmanje dvije osobe neka rukuju njima.
- ESG staklo se također može slomiti prilikom udara, naprsnuća, savijanja zbog nepravilnog rukovanja tijekom transporta ili naglih temperaturnih promjena. Ako se staklo razbije, fragmente treba pažljivo i potpuno prikupiti te zbrinuti na odgovarajući način.

NAMJENA

Pergola je krovni sustav s podesivim krovnim žaluzinama koje služe kao zaštita od sunčeve svjetlosti za terase ili vanjske prostore. Klizna staklena stijena pruža zaštitu od vjetra bez zaklanjanja pogleda. Komercijalna upotreba je isključena. Molimo provjerite lokalne propise u vezi s građevinskim dozvolama i zahtjevima za odobrenje.

Dopuštene uporabe:

- Zaštita od vjetra bez zaklanjanja pogleda.
- Koristite na privatnim posjedima

Isključene su namjene koje nisu gore navedene.

Uvjeti korištenja:

Pridržavajte se uvjeta korištenja Pergole prema uputama za montažu. Upute dolaze sa proizvodom a možete im pristupiti i online. Dodatno molimo da se pridržavate sljedećeg:

- Pergola se može koristiti samo kao nadstrešnica i nije prikladna kao nosiva konstrukcija za dodatne građevinske elemente. Sve promjene napravljene na licu mjesta poništavaju jamstvo.
- Potrebna je ispravna instalacija, sidrenje u pod i održavanje u skladu s uputama kako bi se osigurao siguran i pravilan rad.
- Djeca ne smiju upravljati Pergolom i njezinim dodatcima!
- Kako biste izbjegli rizik od gnječenja, tijekom upotrebe provjerite da se dijelovi tijela ne zaglave između žaluzina, kliznih staklenih elemenata ili drugih pomičnih komponenti.
- Kad koristite Pergolu i njenje dodatke, molimo uvjerite se da dijelovi koji se pomiču nisu blokirani (ljudima ili objektima).
- Pergola ne služi kao trajno rješenje za zaštitu od vremenskih uvjeta ili prostor za odlaganje vanjskih prostora, već kao podesiva nadstrešnica koja se može koristiti po potrebi.

ČIŠĆENJE I ODRŽAVANJE

Pergola je vrlo jednostavna za održavanje i lako se čisti. Imajte na umu sljedeće upute za čišćenje i njegu:

- Redovito uklanjanje lišća i prljavštine te pregled vijaka i spojeva na njima.
- Materijal ne smije doći u dodir s agresivnim kemikalijama poput soli na cesti.
- Krema za sunčanje i druge kreme moraju se odmah ukloniti sapunom i vodom.
- Staklene površine čistite samo blagim sredstvom za čišćenje stakla i mekom krpom (ne mikrovlaknima, jer mogu ogrebat površinu). Održavajte podne vodilice čistima od prljavštine (lijepljivih ostataka, pijeska itd.).
- Nemojte koristiti abrazivna ili agresivna sredstva za čišćenje.
- U obalnim područjima preporučuje se redovito čišćenje pergole vodom kako bi se smanjilo nakupljanje soli.
- U većini slučajeva, nije potrebno podmazivati dijelove Pergole koji se pomiču. Međutim, ako dođe do škripanja, preporučuje se upotreba silikonskog spreja kao maziva. Višak maziva mora se ukloniti mekom krpom.

RECIKLIRANJE

Materijal u kojem je proizvod bio zapakiran odložite u skladu s lokalnim propisima.

U malo vjerojatnom slučaju da pergola više nije potrebna, mora se rastaviti, a pojedini materijali i komponente sortirati i zbrinuti u skladu s lokalnim propisima.

Za rastavljanje koristite upute za montažu obrnutim redoslijedom.



UPOTRIJEBITE ODGOVARAJUĆE PODLAGO, DA SE IZOGNETE PRASKAM!



MOLIMO DA SE UVJERITE DA JE PROIZVOD USIDREN U SLUČAJU OLUJE/BURE! NEMOJTE JU SASTAVLJATI U VJetrovitim uvjetima!



SIMBOL LIBELE: Poravnajte odgovarajuće dijelove pomoću libele.

Ove upute pokazuju kako instalirati 5 m stakleni klizni zid u pergole dimenzija 5 x 3 m; također se primjenjuju na veličine od 5,5 m i 6 m.



FELICITARI !

RO

Ati ales un produs de cea mai buna calitate de la Biohort.

Va puteti astepta la un design functional, o constructie durabila de cea mai buna calitate. Aceste instructiuni de asamblare arata pas cu pas cum sa asamblati corect produsul. Recomandam sa urmati pasii individual si sa cititi cu atentie inainte de asamblare. Va rugam sa tineti instructiunile intr-un loc sigur pentru a nu le pierde.

VERIFICAREA PRODUSULUI

Va rugam sa verificati inainte de asamblare ca nu lipsesc piese sau nu aveti piese deteriorate. Daca aveti una din aceste situatii contactati dealerul sau serviciul clienti. Nu incepeti asamblarea pana nu aveti toate componentele in regula.

SIGURANTA SI PROTECTIE

- Folositi echipament de protectie adecvat in timpul asamblarii (manusi, pantofi de protectie, casca etc.)
- Pentru a evita ranirea prin strivire sau ciupire, asigurati-va ca nicio parte a corpului, cum ar fi degetele de la maini sau de la picioare, nu este prinsă între piese sau componente mecanice în timpul asamblării și utilizării zilnice.
- Unele componente au margini taioase sau colturi ; aveti grija la asamblare si la folosirea zilnica.
- Nu tineti piesele mici sau ambalajul la indemana copiilor sau in zone accesibile animalelor de companie.
- Nu îndepărtați plăcuțele de avertizare sau instrucțiunile de pe produs.
- La manipularea sticlei, purtați echipament rezistent la tăiere, cum ar fi mănuși, încălțăminte de protecție și îmbrăcăminte cu mâneci și picioare lungi.
- Componentele grele din sticlă trebuie manevrate în poziție verticală și de către cel puțin două persoane pentru a minimiza riscul de spargere.
- Chiar și sticla ESG (sticlă securizată) se poate sparge din cauza șocurilor, loviturilor, îndoirii provocate de transportul necorespunzător sau a variațiilor bruște de temperatură. Dacă sticla se sparge, colectați cioburile cu grijă și în totalitate și eliminați-le în mod corespunzător.

SCOPUL FOLOSIRII

Pergola este un sistem de acoperire cu lamele reglabile, destinat protejării teraselor sau a spațiilor exterioare împotriva radiației solare. Peretele glisant din sticlă oferă protecție împotriva vântului fără a obstrucționa vizibilitatea. Utilizarea în scop comercial este exclusă. Verificați reglementările locale privind autorizațiile de construire și cerințele de autorizare.

Folosinta autorizata :

- Protecție împotriva vântului, menținând vizibilitatea clară către exterior.
- Folosirea pe proprietate privata

Sunt excluse utilizările altele decât cele menționate mai sus.

Conditii de folosire :

Urmati instructiunile de folosire conform instructiunilor de asamblare. Le gasiti in ambalajul produselor dar le puteti accesa si online. Aditional sa tineti cont de urmatoarele:

- Pergola se poate folosi doar ca pergola si nu este potrivita pentru alta folosinta. Orice alta folosire duce la pierderea garantiei.
- Pentru o folosire in siguranta si de lunga durata este necesara instalarea corecta a produsului si intretinerea conform instructiunilor.
- Pergola si accesoriile nu trebuie folosite de catre copii.
- Pentru a preveni riscul de prindere, în timpul utilizării trebuie avută grijă ca nicio parte a corpului să nu pătrundă între lamele, elementele glisante din sticlă sau alte componente mecanice.
- Sa va asigurati ca in timpul folosirii partile mobile nu sunt blocate (de exemplu de catre alti oameni sau obiecte.)
- Pergola nu ofera protectie permanenta impotriva conditiilor de vreme nefavorabila si nici nu este un spatiu de depozitare ,Ea este un acoperis care se poate folosi la nevoie.

CURATIRE SI INTRETINERE

Pergola necesita foarte putina intretinere si se curata usor. Retineti urmatoarele instructiuni de curatire si intretinere :

- Indepartati frunzele si mizeria si verificati suruburile sa fie stranse.
- Materialul nu trebuie sa intre in contact cu substante chimice agresive precum sarea folosite la curatarea soselelor.
- Crema de protectie solara sau alta crema trebuie indepartata imediat cu apa si sapun.
- Curățați suprafețele din sticlă exclusiv cu un detergent de sticlă blând și o cârpă moale (nu folosiți microfibră, deoarece aceasta poate provoca zgârieturi). Mențineți șinele de pe podea libere de murdărie precum frunze și nisip.
- Nu folosiți pentru curățare substanțe abrazive sau agresive.
- In zone de coasta se recomanda curatarea regulata a pergolei cu apa pentru a reduce acumularea de sare.
- In mod normal nu trebuie sa aplicati lubrifiant la pergola. Daca totusi apare un scartait folositi un spray cu silicon .Curatati apoi excesul de lubrifiant cu o carpa moale.

RECICLARE

Ambalajul se elimina coform reglementarilor legale locale.

In situatia in care nu mai aveti nevoie de pergola si o dezasamblati ,materialele individuale si componentele trebuie sortate si eliminate conform reglemenarilor legale. Pentru dezasamblare ,folositi intructiunile de asamblare in ordine inversa.



VA ROG SA FOLOSITI O BAZA POTRIVITA PENTRU A EVITA ZGARIETURILE!



VA ROG SA VA ASIGURATI CA PRODUSUL E ANCORAT IMPOTRIVA FURTUNII! NU ASAMBLATI IN CONDITII DE VANT!



SIMBOL NIVELA: Aliniati partile folosind nivela.

Prezența instrucțiune arată montajul unui perete glisant din sticlă „5m” într-o pergolă „5x3m”; se aplică în mod corespunzător și pentru dimensiunile „5,5m” și „6m”.

FUNDAMENT-VORSCHLÄGE!

Hierbei handelt es sich um unverbindliche Fundament-Vorschläge. Der Kunde ist für eine angemessene Fundamentgestaltung am Aufstellort selbst verantwortlich. Für Schäden durch unzureichend befestigte Produkte oder sonstige Fundamentierungsfehler kann seitens Biohort keine Haftung übernommen werden. Weitere Details betreffend Fundament finden Sie auch unter www.biohort.com/fundament-pergola



- (EN)** These are non-binding foundation suggestions. The customer is responsible for an appropriate foundation design at the installation site. Biohort cannot accept any liability for damage caused by inadequately secured products or other foundation errors. Further details about foundations you will find at www.biohort.com/fundament-pergola
- (FR)** Ces conseils de fondation sont des suggestions non exhaustives. Le client est responsable de la conception d'une fondation appropriée sur le lieu d'installation. Biohort décline toute responsabilité pour tout dommage causé par une fixation insuffisante ou d'autres défauts de fondation. Pour des détails supplémentaires, veuillez consulter www.biohort.com/fundament-pergola
- (NL)** Dit zijn niet-bindende suggesties voor het fundament. De klant is verantwoordelijk voor een geschikt funderingsontwerp op de plaats van installatie. Biohort kan geen aansprakelijkheid aanvaarden voor schade veroorzaakt door ondeugdelijk vastgezette producten of andere funderingsfouten. Verdere details over het fundament vindt u ook op www.biohort.com/fundament-pergola
- (ES)** Estas son sugerencias de cimentación no vinculantes. El cliente es responsable de un diseño de cimentación adecuado en el lugar de instalación. Biohort no puede aceptar ninguna responsabilidad por los daños causados por productos inadecuadamente fijados u otros errores de cimentación. Encuentre información detallada sobre los cimientos en: www.biohort.com/fundament-pergola
- (IT)** Questi sono suggerimenti di fondazione non vincolanti. Il cliente è responsabile della progettazione di una fondazione appropriata nel luogo di installazione. Biohort non può accettare alcuna responsabilità per danni causati da prodotti non adeguatamente fissati o altri errori di fondazione. Per ulteriori dettagli si prega di consultare www.biohort.com/fundament-pergola
- (DA)** Der er tale om uforpligtende forslag til fundamenter. Kunden er ansvarlig for et passende fundament på installationsstedet. Biohort påtager sig ikke noget ansvar for skader forårsaget af utilstrækkeligt fastgjorte produkter eller andre fundamentfejl. Yderligere informationer om fundamenter finder du på www.biohort.com/fundament-pergola
- (SV)** Det här är icke-bindande grundförslag. Kunden ansvarar för en lämplig grunddesign på installationsplatsen. Biohort kan inte ta något ansvar för skador som orsakas av otillräckligt fastsatta produkter eller andra grundfel. Mer information om fundamentet hittar du även på www.biohort.com/fundament-pergola
- (NO)** Dette er et uforpliktende fundaments forslag. Kunden er selv ansvarlig for å velge et passende fundament til monteringen. Biohort kan ikke påta seg noe ansvar for skader forårsaket av utilstrekkelig festede produkter eller andre grunnfel. Ytterligere informasjon om fundament finner du på www.biohort.com/fundament-pergola
- (PL)** Są to niewiążące sugestie dotyczące fundamentów. Klient jest odpowiedzialny za odpowiedni projekt fundamentów w miejscu montażu. Biohort nie ponosi żadnej odpowiedzialności za szkody spowodowane nieodpowiednim zamocowaniem produktów lub innymi błędami posadowienia. Więcej informacji n.t. montażu fundamentów na stronie: www.biohort.com/fundament-pergola
- (SK)** Toto sú nezáväzný návrhy základov. Zákazník zodpovedá za vhodný návrh základu v mieste inštalácie. Spoločnosť Biohort nemôže prijať žiadnu zodpovednosť za škody spôsobené nedostatočnými upevnenými výrobky alebo inými chybami základov. Ďalšie informácie o základoch nájdete na www.biohort.com/fundament-pergola
- (SL)** To so nezavezujoči predlogi temeljev za vrtno hiško. Naročnik je odgovoren za ustrezno zasnovano temeljev na mestu namestitve. Biohort ne prevzema nobene odgovornosti za škodo, ki bi nastala zaradi neustrezno pritrjenih izdelkov ali drugih napak temeljev. Nadaljnje podrobnosti o temeljih najdete na www.biohort.com/fundament-pergola
- (CS)** Toto jsou nezávazné návrhy základů. Zákazník odpovídá za vhodný návrh základu v místě instalace. Společnost Biohort nemůže přijmout žádnou odpovědnost za škody způsobené nedostatečně upevněnými výrobky nebo jinými chybami základů. Další informace o základech najdete na www.biohort.com/fundament-pergola
- (HU)** Az alapozási javaslatok nem kötelező érvényűek. A megfelelő alapzat kialakításáért a telepítés helyszínén az ügyfél felelős. A Biohort nem vállal felelősséget a nem megfelelően rögzített termékek vagy egyéb alapozási hibák által okozott károkért. Az alapzathoz szükséges további részletek a www.biohort.com/fundament-pergola
- (HR)** Ovo su neobavezujući prijedlozi u vezi temelja za vrtnu kućicu. Kupac je odgovoran za odgovarajući dizajn temelja na mjestu ugradnje. Biohort ne može prihvatiti nikakvu odgovornost za štetu nastalu, zbog neodgovarajuće pričvršćenih proizvoda ili drugih pogrešaka temelja. Dodatne detalje o zakladama naći ćete na www.biohort.com/fundament-pergola
- (RO)** Aceste sfaturi pentru fundatie sunt niste sugestii optionale. Clientul este raspunzator pentru fundatia pe care o alege. Biohort isi declina orice responsabilitate in cazul deteriorarilor cauzate de o fixare inadecvata a produsului sau alte erori de fundatie. Mai multe detalii despre fundatie gasiti la www.biohort.com/fundament-pergola

BETONFUNDAMENTPLATTE

- Ⓔ Concrete foundation
- Ⓕ Fondation en béton
- Ⓖ Fundering
- Ⓔ Cimentación
- Ⓖ Fondazione
- Ⓕ Fundamentplade af beton
- Ⓔ Grundplatta av betong
- Ⓖ Fundament
- Ⓖ Fundament
- Ⓔ Základ
- Ⓔ Fundacija
- Ⓔ Základy
- Ⓔ Alapzat
- Ⓔ Temelj
- Ⓔ Fundatie

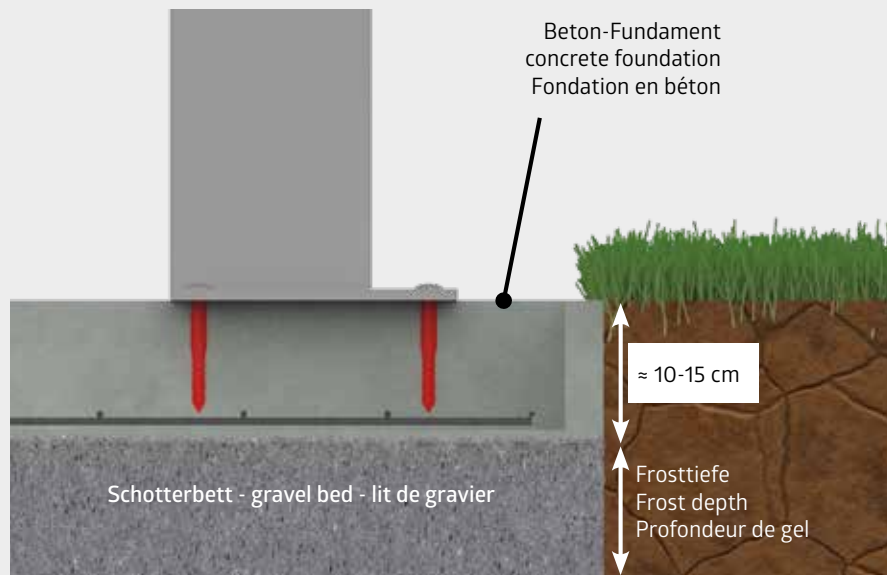

PUNKT-STREIFENFUNDAMENT

- Ⓔ Point strip foundation
- Ⓕ Fondations par points en bandes
- Ⓖ Puntstrookfundering
- Ⓔ Cimentación por puntos
- Ⓖ Fondazione a strisce
- Ⓕ Fundament med punktstrimmel
- Ⓔ Fundament av punktlist
- Ⓖ Punktstripfundament
- Ⓖ Fundament obwodowy
- Ⓔ Bodový pásový základ
- Ⓔ Točkovni temelj s trakovi
- Ⓔ Základové pásy
- Ⓔ Szalagalapzat
- Ⓔ Točkasti trakasti temelj
- Ⓔ Fundatie brau

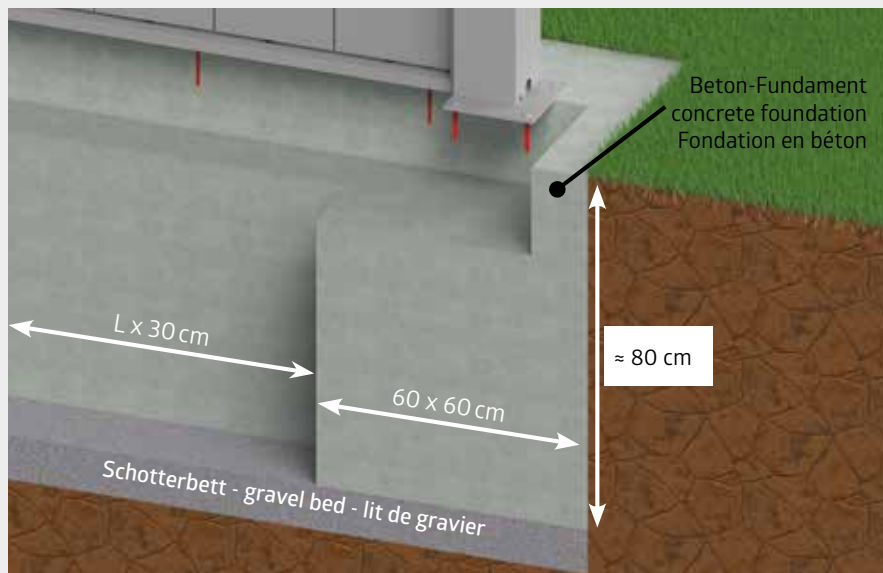

MASSTABSGETREUE ABBILDUNGEN DER ZU VERWENDENDEN SCHRAUBEN (M 1:1)

- (EN)** Scale drawing 1:1 of the screws in use
- (FR)** Reproduction selon l'échelle 1:1.
- (NL)** Afbeelding : schaal 1:1 (ware grootte)
- (ES)** Reproducción a escala 1:1 de los tornillos que se utilizan para el montaje.
- (IT)** Immagine in scala delle viti da utilizzare!
- (DA)** Skala tegning af skruer er 1:1
- (SV)** Skalenliga ritningar av skruvarna som ska användas:
- (NO)** Måltegning 1: 1 av skruene som er i bruk
- (PL)** Skalowane ilustracje używanych śrub:
- (SK)** Mierka výkresu 1: 1 použitých skrutiek
- (SL)** Risba v merilu 1: 1 uporabljenih vijakov
- (CS)** Měřítko výkresu 1: 1 použitých šroubů
- (HU)** A felhasználandó csavarok méretarányos ábrái:
- (HR)** Crtež veličine 1: 1 vijaka koji se koriste
- (RO)** Scala desenului pentru suruburi este 1:1

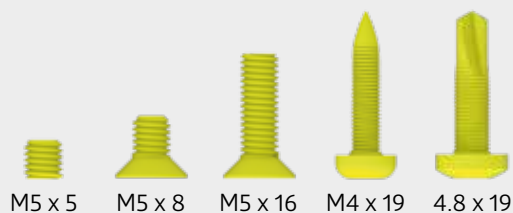

BENÖTIGTE HILFSMITTEL

- (EN)** Tools required
- (FR)** Outils requis
- (NL)** Benodigd gereedschap
- (ES)** Herramientas necesarias
- (IT)** Strumenti necessari
- (DA)** Nødvendigt værktøj
- (SV)** Verktyg som krävs
- (NO)** Nødvendig verktøy
- (PL)** Wymagane narzędzia
- (SK)** Potrebne nástroje
- (SL)** Potrebno orodje
- (CS)** Požadované nástroje
- (HU)** Szükséges eszközök
- (HR)** Potrebni alati
- (RO)** Instrumente necesare

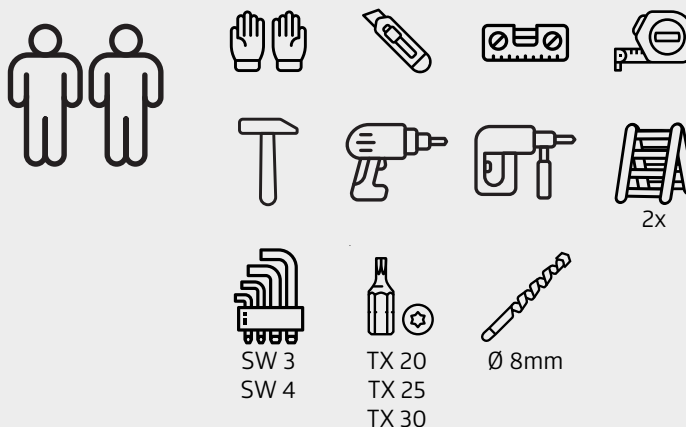



TEILEÜBERSICHT

Parts list · Liste des pièces · Stuklijst · Lista de piezas · Lista de parti · Deloversigt · Delöversikt · Del liste · Przegląd elementów · Zoznam dielov · Seznam delov · Seznam dílů · Tétélek áttekintése · Popis dijelova · Lista pieselor



1 PROFIL-PAKET

Profile package · Carton de profils · Profielpakket · Kit de perfiles · Pacco profili · Profilpakke · Profilpaket · Profilpakke · opakowanie zawierające elementy profilowe · Balenie profilov · Profilni paket · Balení profilů · Profilsomag · Paket profila

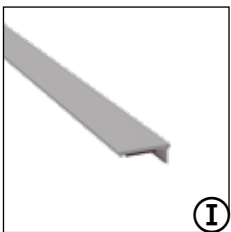
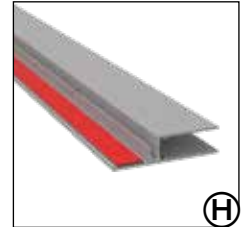
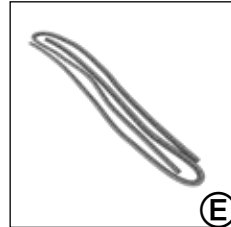
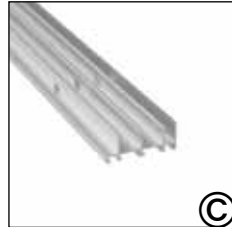
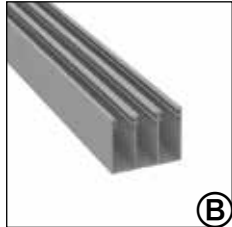
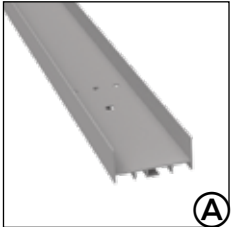

2 GLASELEMENT-PAKET

Glass element package · Paquet d'éléments en verre · Paket glazen elementen · Paquete de elementos de vidrio · Pacchetto elementi in vetro · Glaselementpakke · Glaselementpaket · Glaselementpakke · Pakiet elementów szklanych · Balík sklenených prvkov · Paket steklenih elementov · Balíček skleněných prvků · Üvegem-csomag · paket staklenih elemenata · Pachet elemente din sticlă

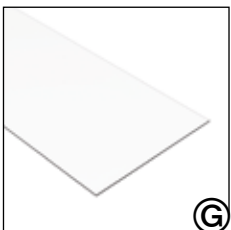

1.

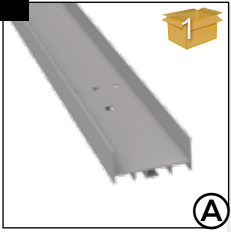

2x

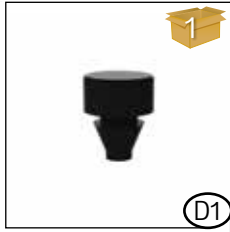

12x

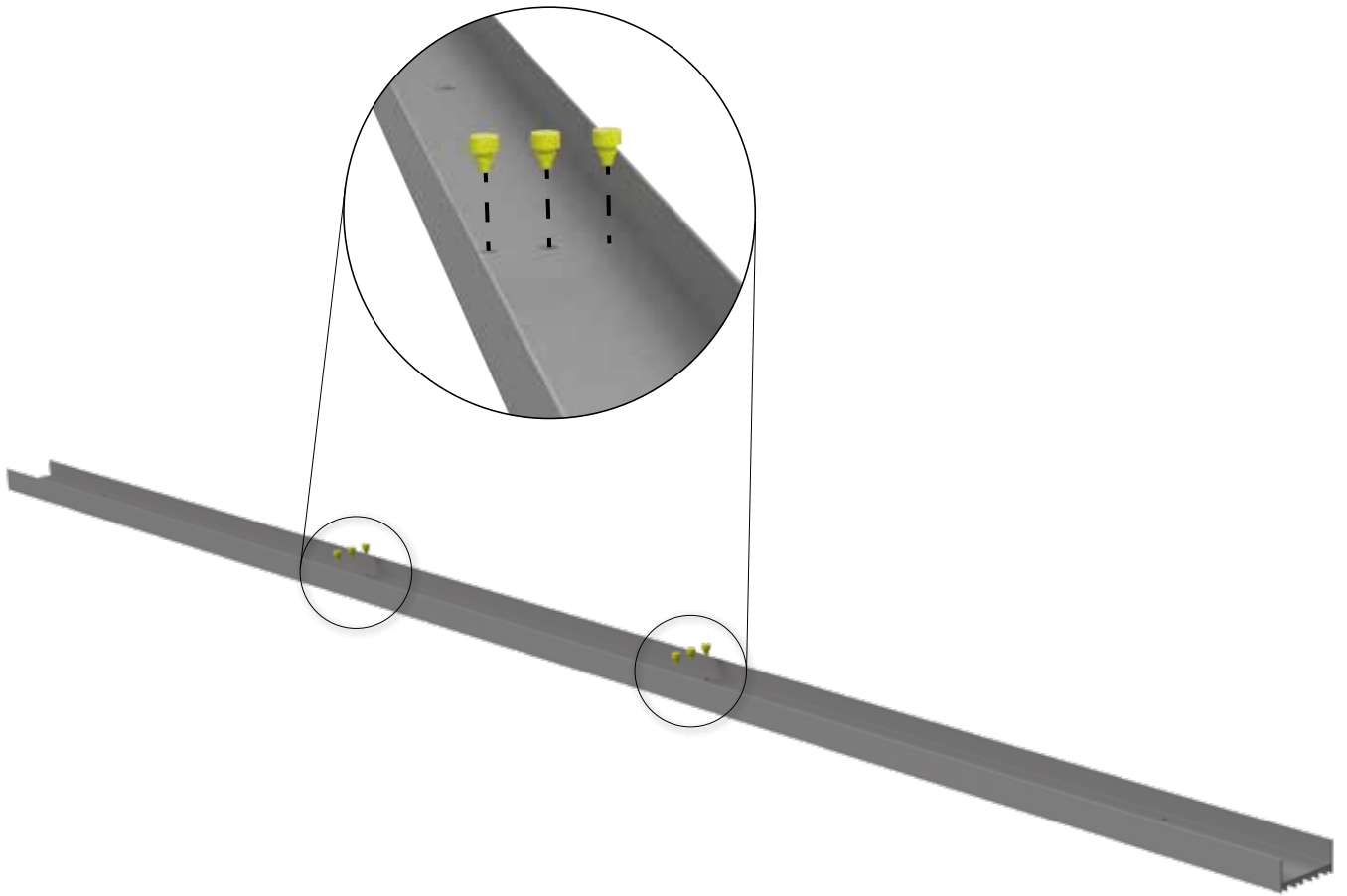

2.

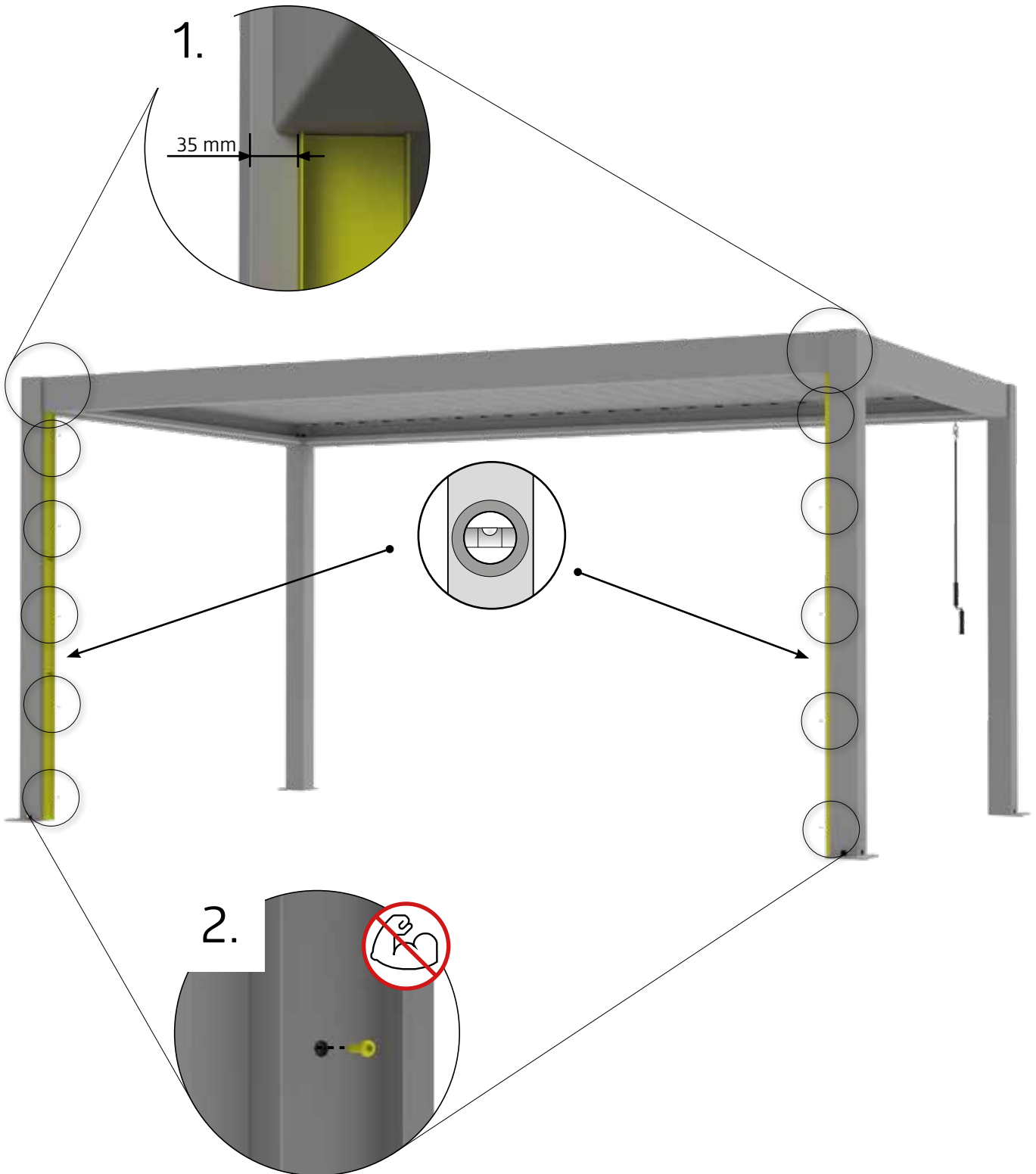
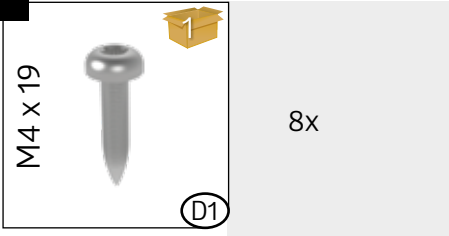

3.

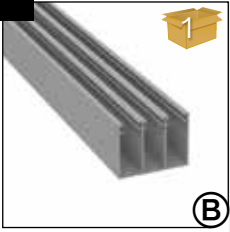

1x

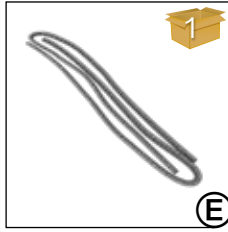

6x

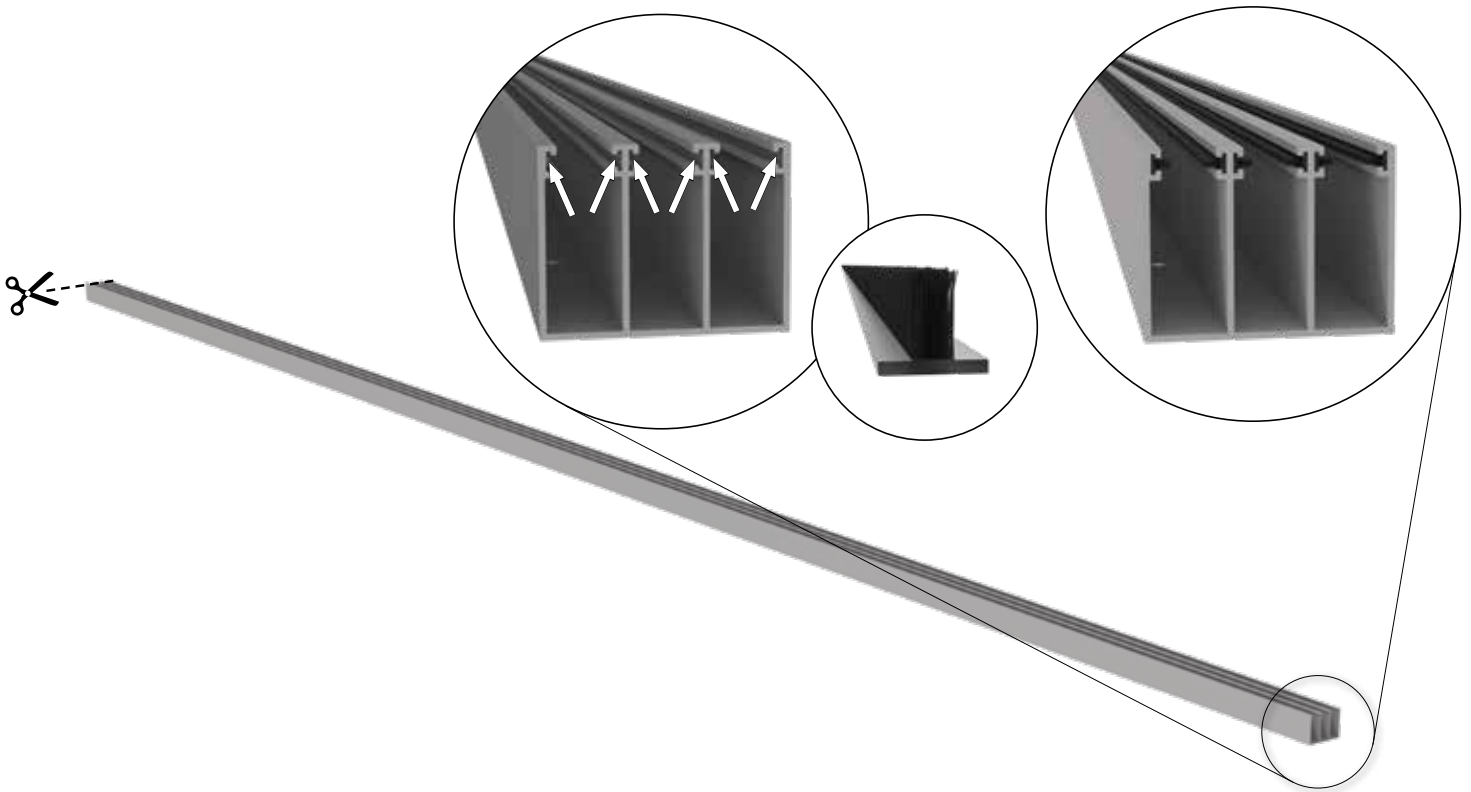

4.

4.8x19



5 m: 16x
5,5 m: 16x
6 m: 18x

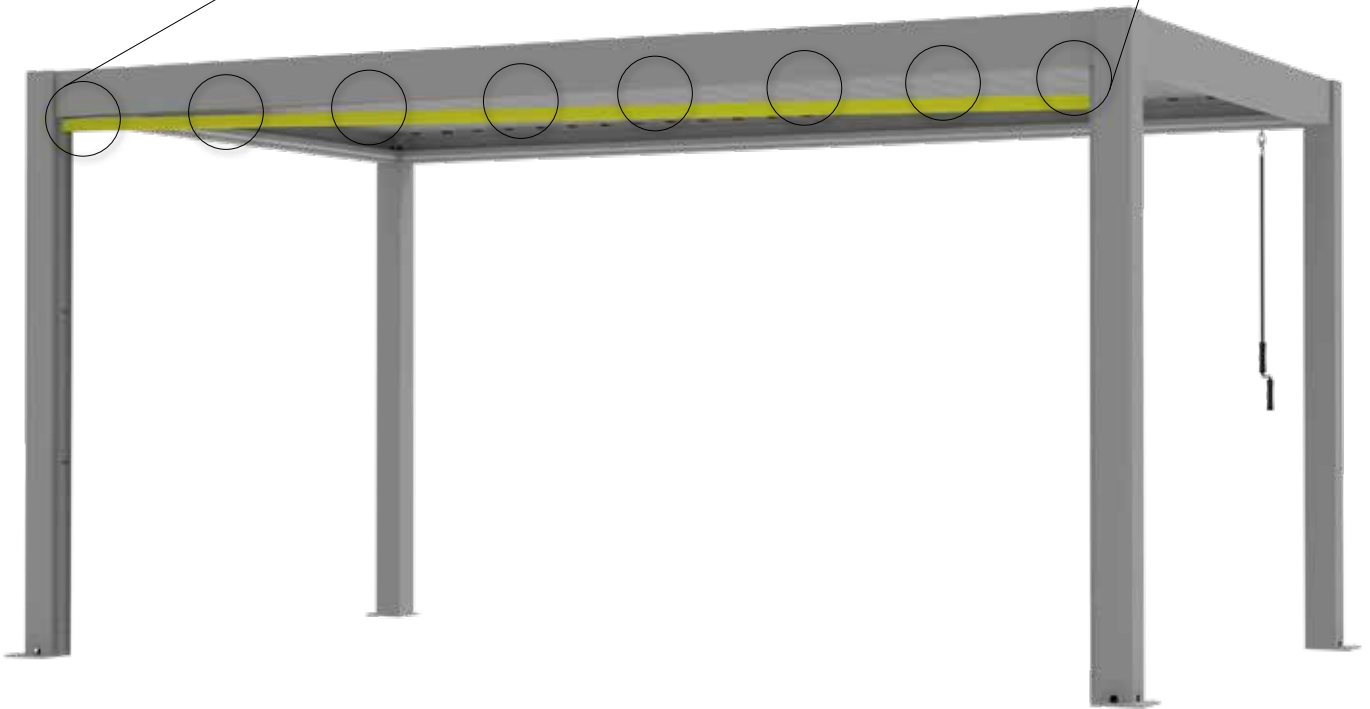
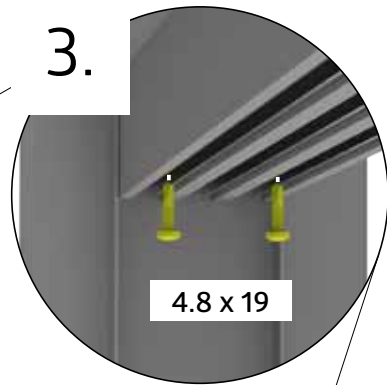
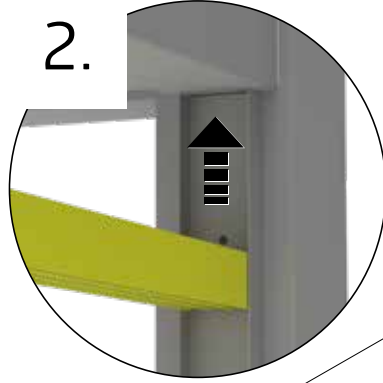
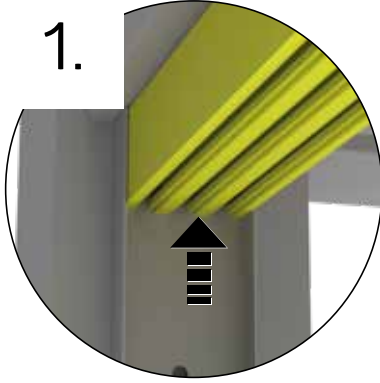

5.

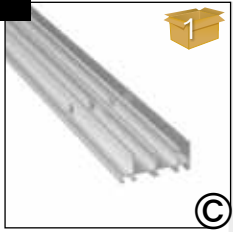

1x

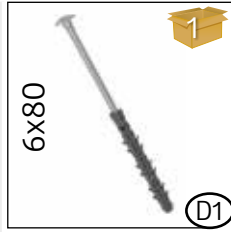

6x80

5 m: 8x
5,5 m: 9x
6 m: 9x

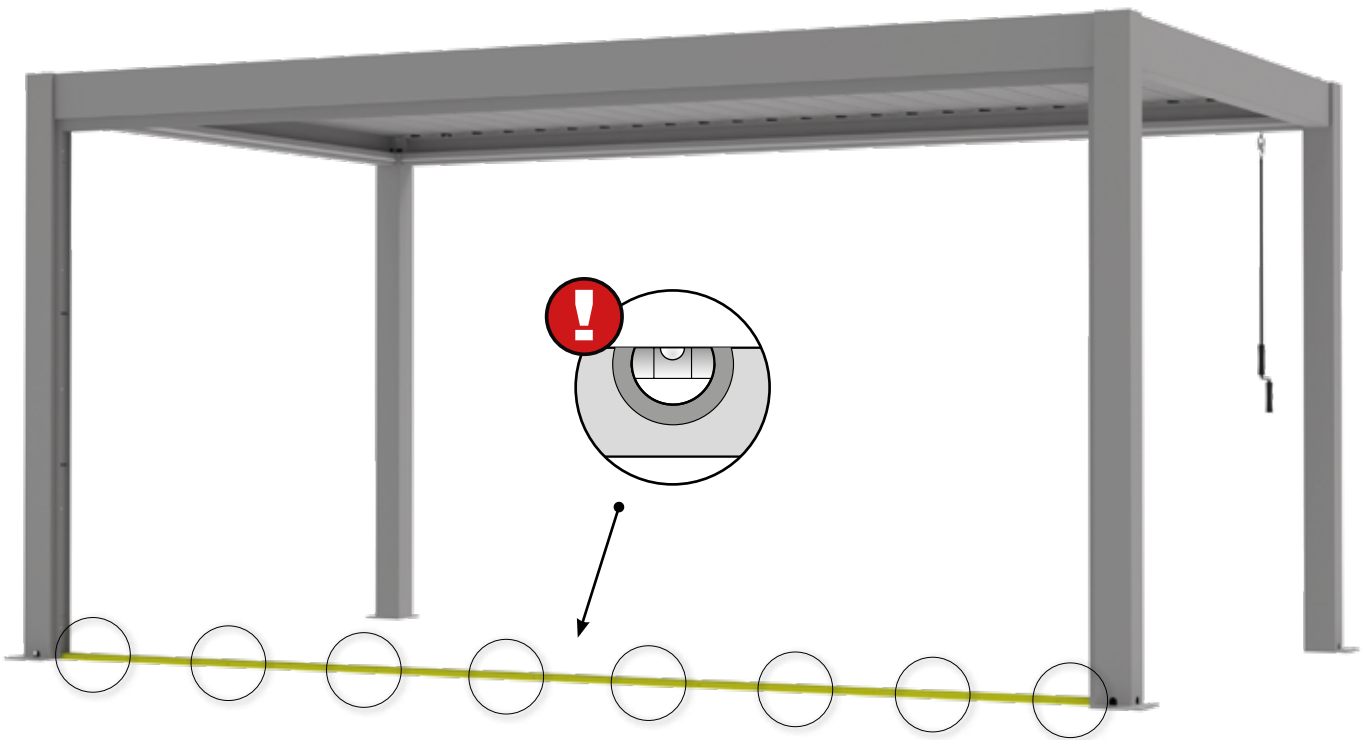
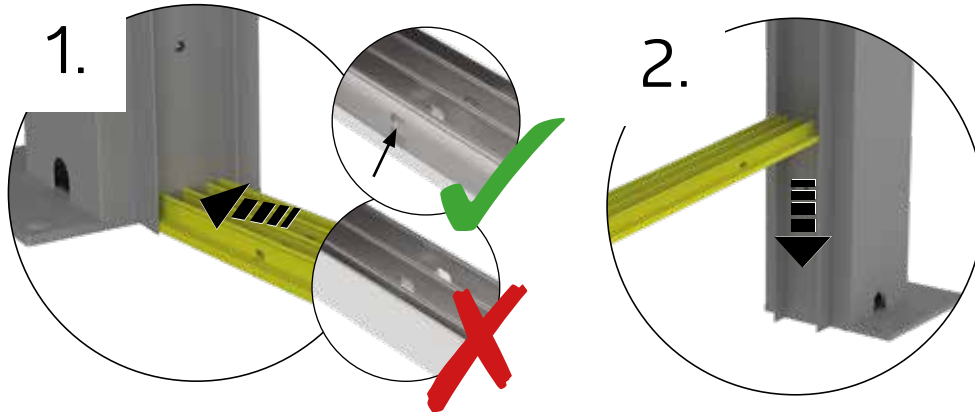

WAAGERECHT EINRICHTEN

- (EN) Set up horizontally
- (FR) Mettre en place horizontalement
- (NL) Horizontaal opstellen
- (ES) Colocación horizontal
- (IT) Installazione in orizzontale
- (BA) Opstilles vandret
- (SV) Uppställning horisontellt
- (NO) Sett opp horisontalt
- (PL) Ustawienie poziome
- (SK) Nastavenie v horizontálnej poloze
- (SL) Vodoravna postavitev
- (CS) Nastavení ve vodorovné poloze
- (HU) Vizszintesen felállítva
- (HR) Postavite vodoravno
- (RO) Se instalează orizontal

3.

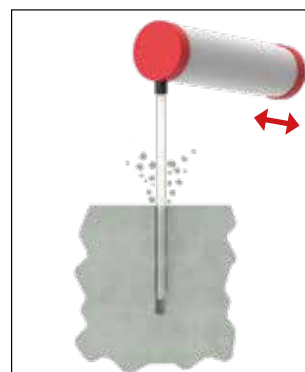
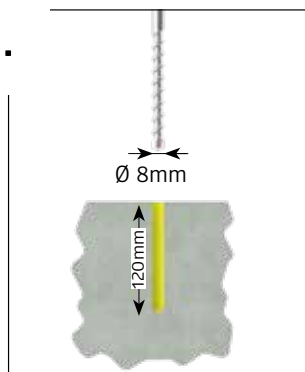

4.

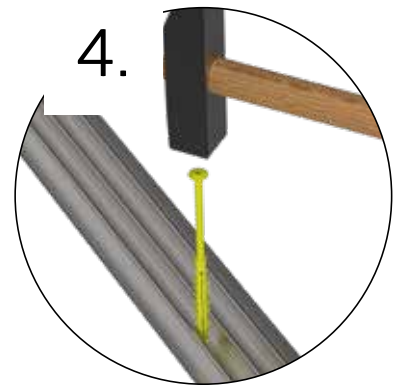

6.

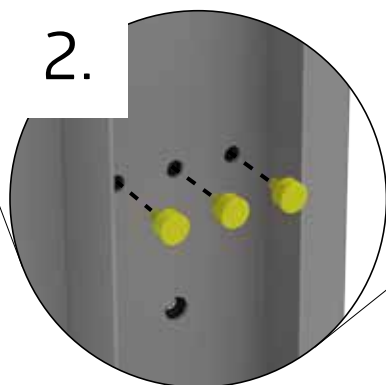
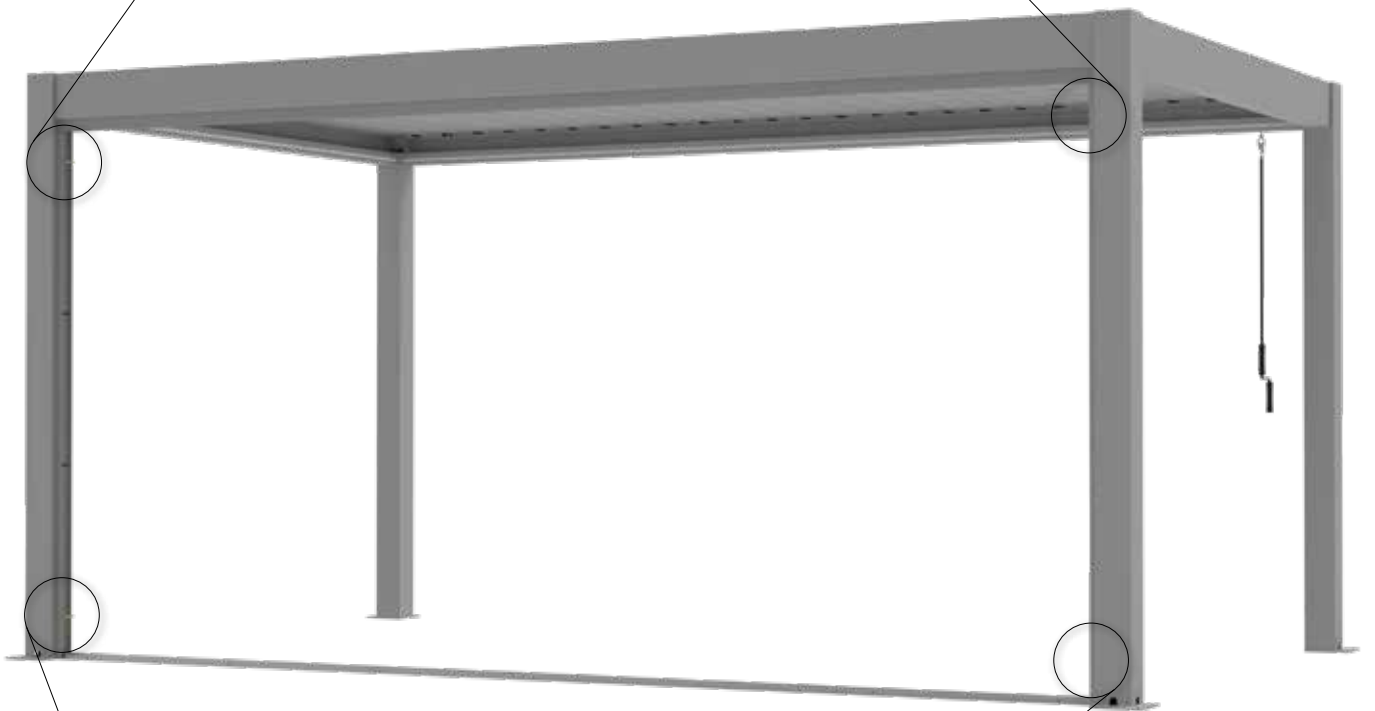
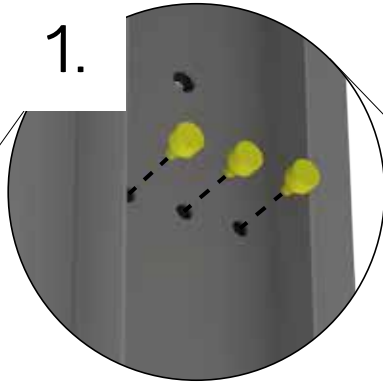
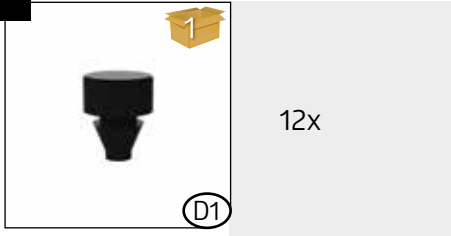



HALTEN SIE DIE BODENSCHIENEN VON SCHMUTZ FREI (LAUB, SAND, ...).

- Ⓔ Keep the floor rails free of dirt (leaves, sand, ...).
- Ⓕ Veillez à ce que les rails au sol restent exempts de saletés (feuilles, sable, etc.).
- Ⓖ Houd de grondrails vrij van vuil (bladeren, zand, ...).
- Ⓔ Mantenga los carriles del suelo libres de suciedad (hojas, arena, etc.).
- Ⓖ Tenere le guide a terra libere da sporco come foglie e sabbia.
- Ⓕ Hold gulvskinnerne fri for snavs (blade, sand osv.).
- Ⓖ Håll golvskenorna fria från smuts (löv, sand, ...).
- Ⓖ Hold gulv skinnene fri for smuss (blader, sand, ...).
- Ⓖ Należy utrzymywać szyny podłogowe w czystości (bez liści, piasku itp.).
- Ⓖ Podlahové koľajnice udržiavajte bez nečistôt (listie, piesok atď.).
- Ⓖ Talne letve naj bodo čiste od umazanije (listja, peska itd.).
- Ⓖ Udržujte podlahové lišty bez nečistot (listí, písek atď.).
- Ⓖ Tartsa a padlósíneket tisztán a szennyeződésektől (levelek, homok stb.).
- Ⓖ Održavajte vodilice na podu čiste od prljavštine (lijeva, pijeska, ...).
- Ⓖ Mențineți șinele de pe podea libere de murdărie precum frunze și nisip.

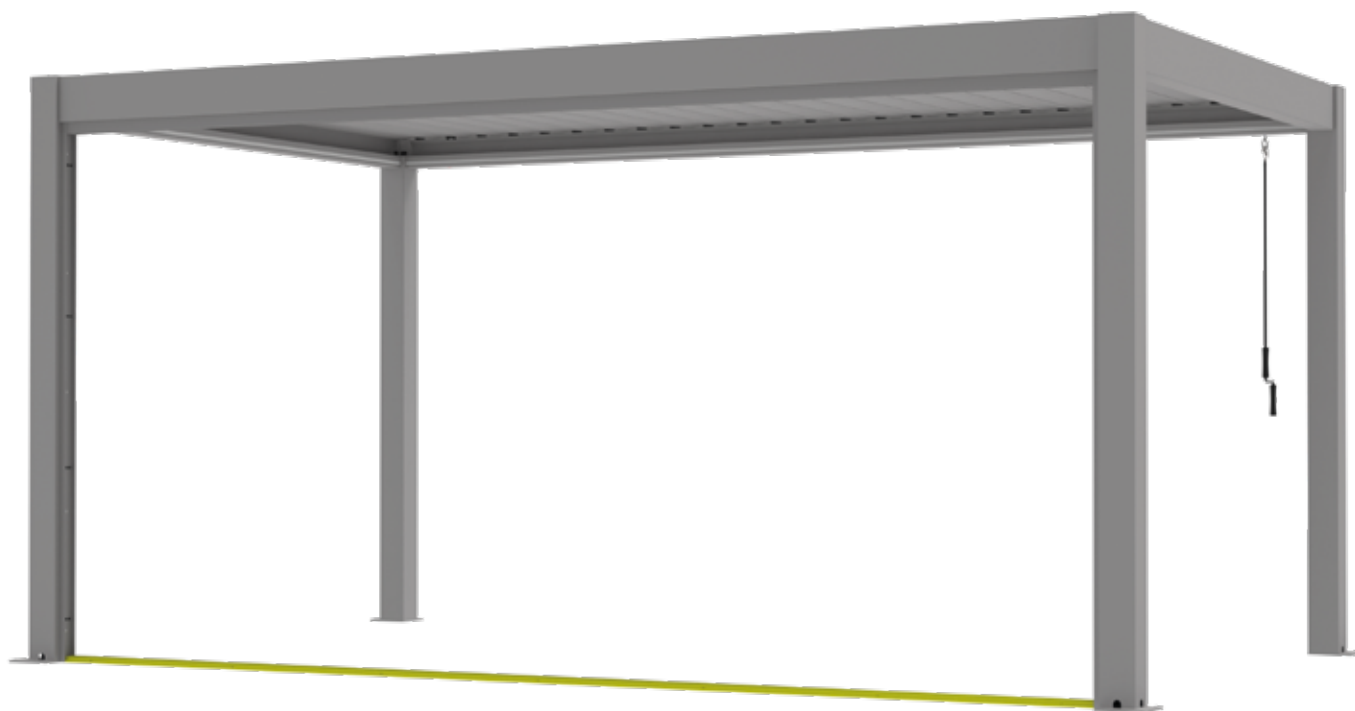

7.

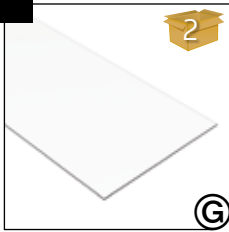

1x

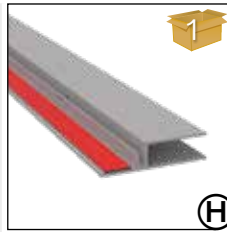

1x

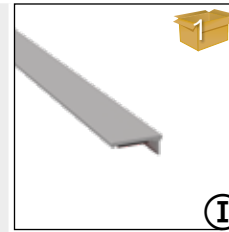

1x

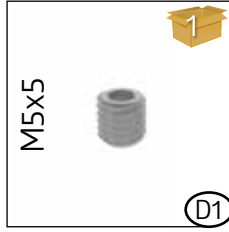

M5x5

5 m: 4x
5,5 m: 4x
6 m: 5x

2.

3.

1.

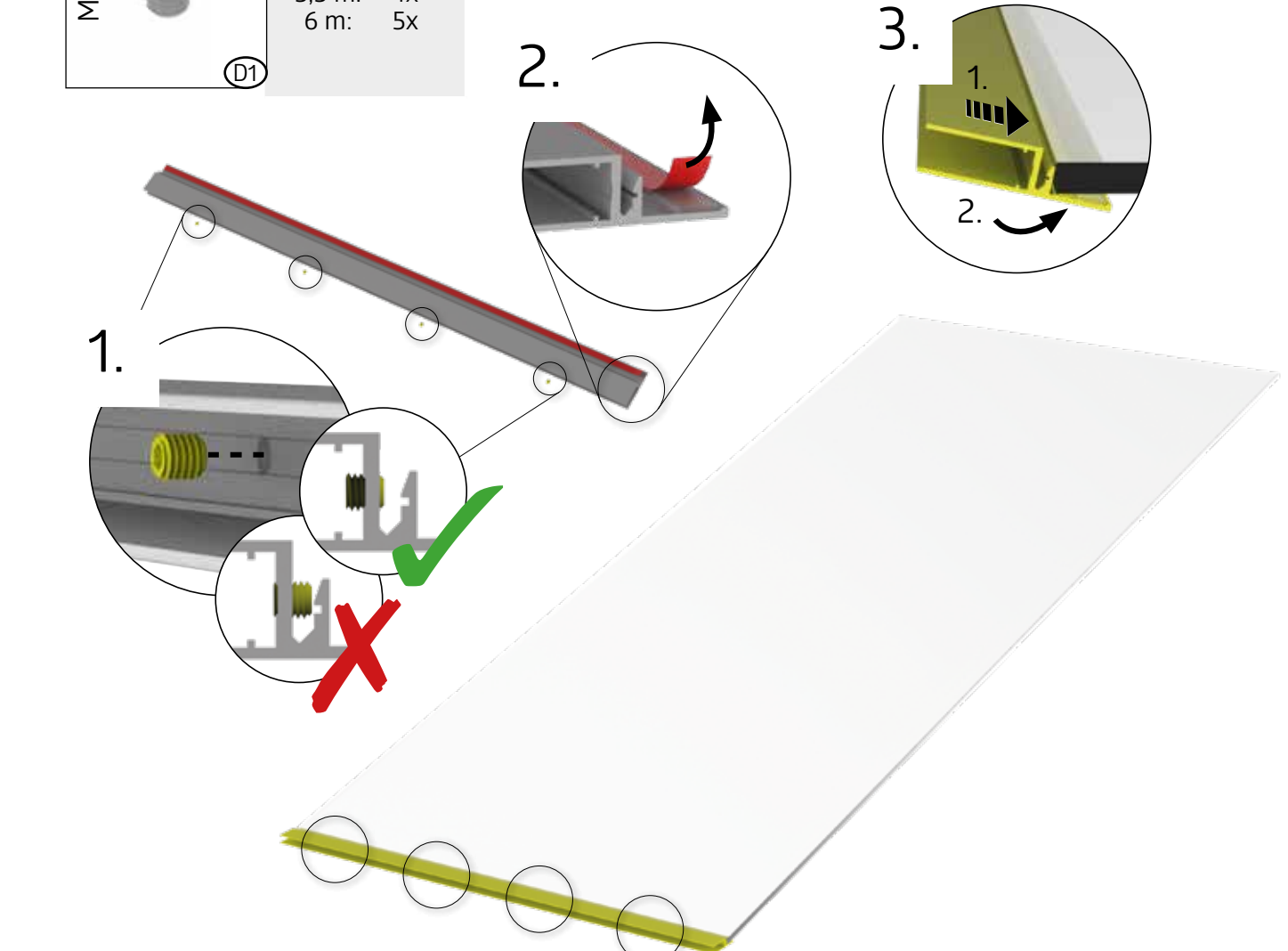

4.

5.

6.



FESTZIEHEN

- ⒺN tighten
- ⒻFR serrez fort
- ⒼNL vastdraaien
- ⒺS apriete
- ⒻIT serrare a fondo
- ⒻDA fastspænding
- ⒺSV Dra åt
- ⒻNO Stramme
- ⒻPL Dokręcić
- ⒺSK Dotiahnuť
- ⒺSL Zategnite
- ⒺCS Dotáhnout
- ⒻHU Erősen meghúzni
- ⒻHR Zategnite
- ⒻRO Strangeti

8.

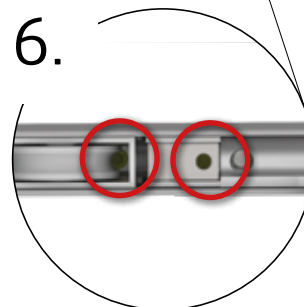
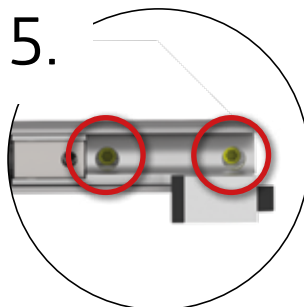
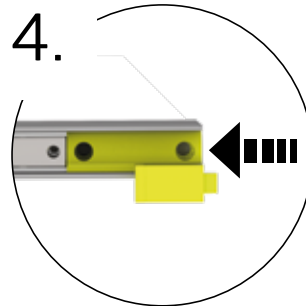
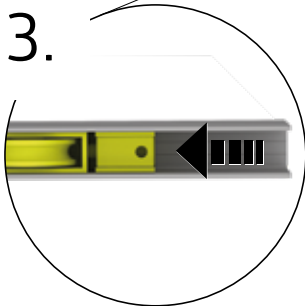
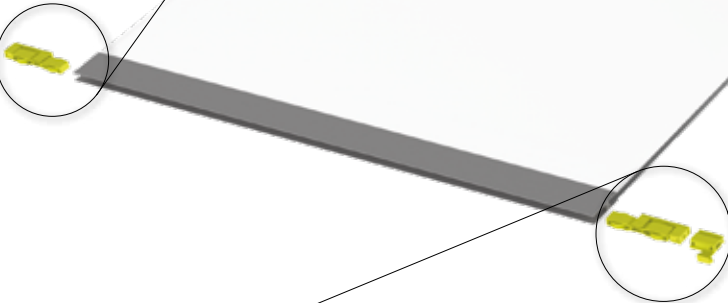
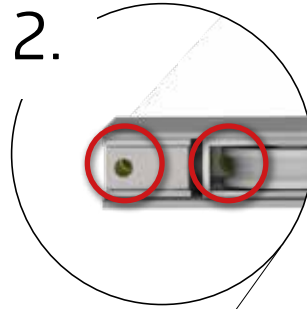
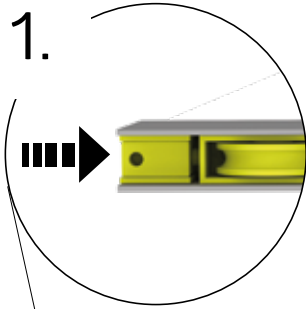
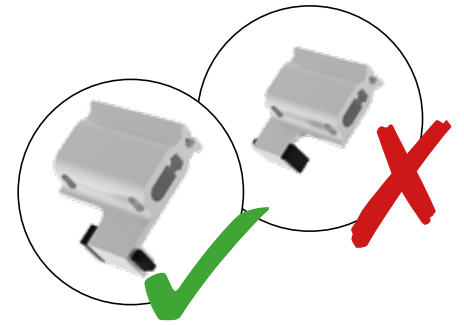
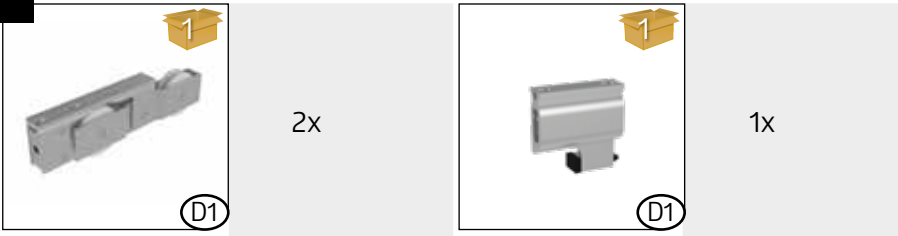

FESTZIEHEN

- (EN) tighten
- (FR) serrez fort
- (NL) vastdraaien
- (ES) apriete
- (IT) serrare a fondo
- (DA) fastspænding
- (SV) Dra åt
- (NO) Stramme
- (PL) Dokręcić
- (SK) Dotiahnuť
- (SL) Zategnite
- (CS) Dotáhnout
- (HU) Erősen meghúzni
- (HR) Zategnite
- (RO) Strangeti

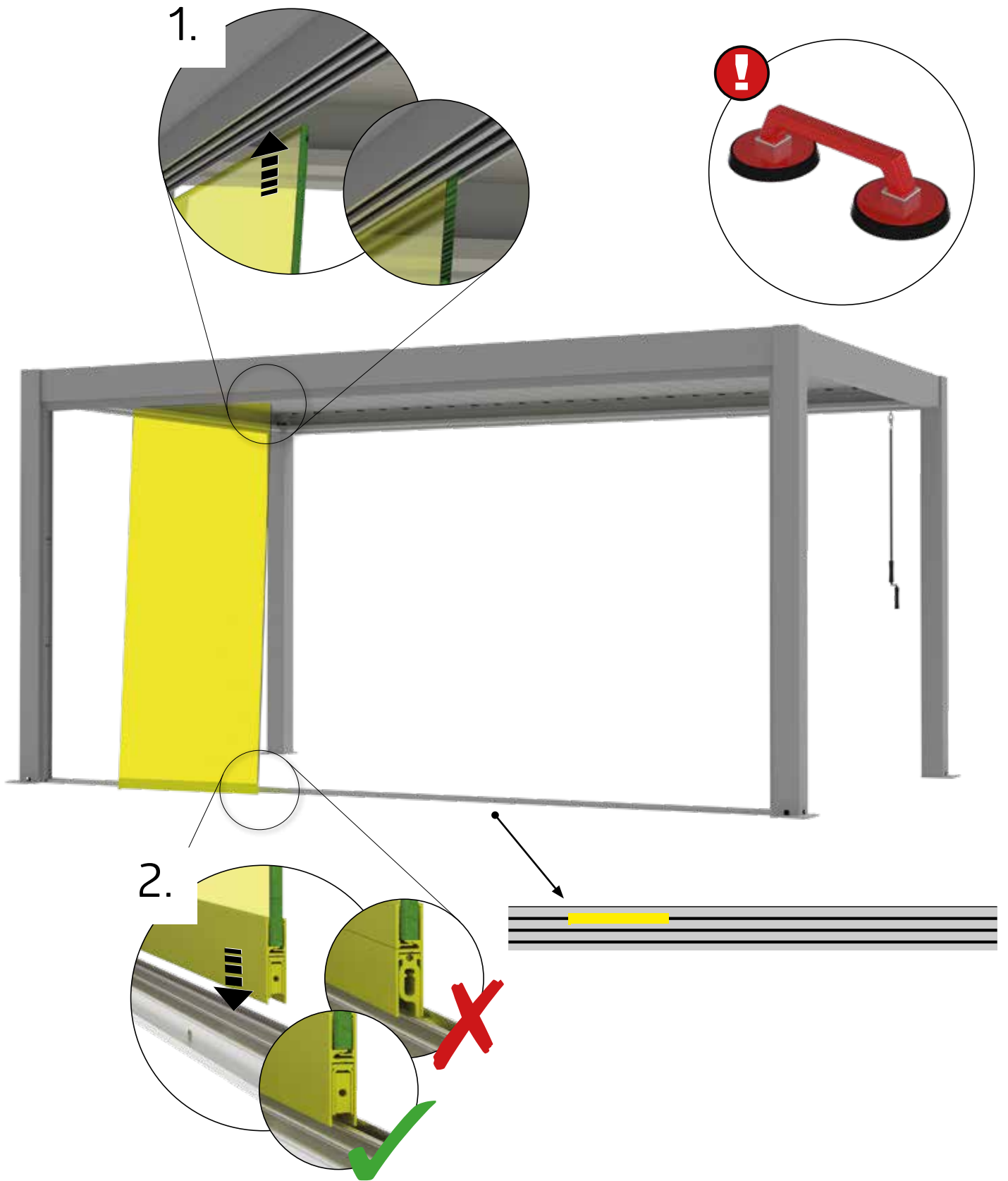

10.

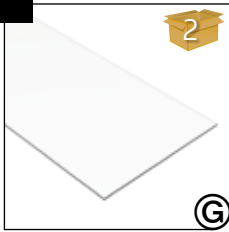

1x

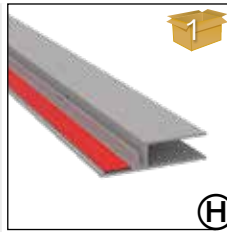

1x

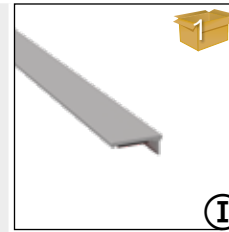

1x

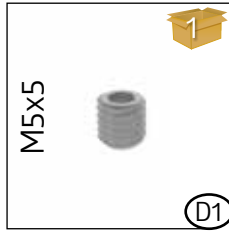

M5x5

5 m: 4x
5,5 m: 4x
6 m: 5x

2.

3.

1.

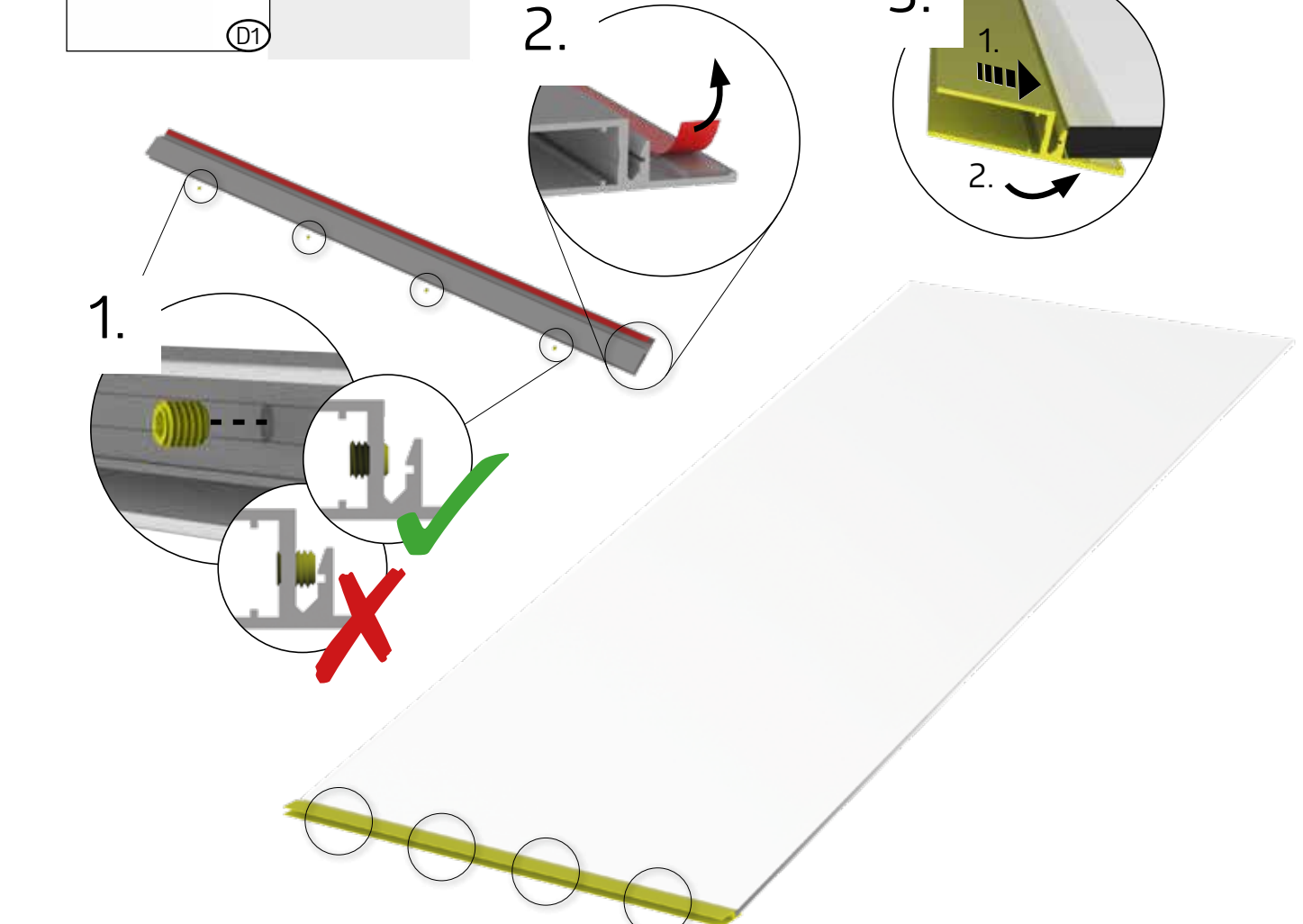

4.

5.

6.



FESTZIEHEN

- ⒺN tighten
- ⒻFR serrez fort
- ⒹNL vastdraaien
- ⒺS apriete
- ⒹIT serrare a fondo
- ⒹA fastspænding
- ⒺV Dra åt
- ⒹO Stramme
- ⒹL Dokręcić
- ⒺK Dotiahnuť
- ⒺL Zategnite
- ⒺS Dotáhnout
- ⒹU Erősen meghúzni
- ⒹR Zategnite
- ⒹO Strangeti

11.

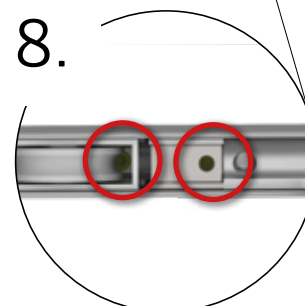
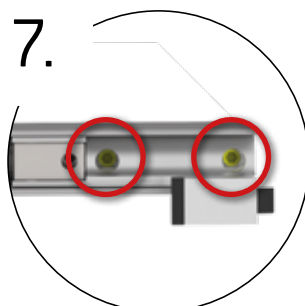
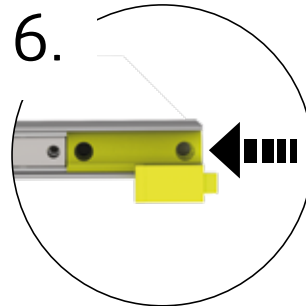
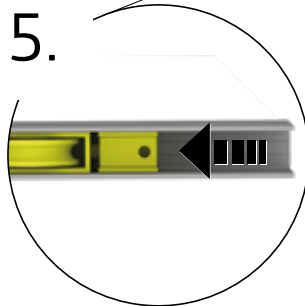
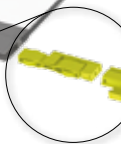
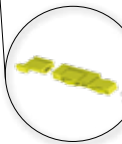
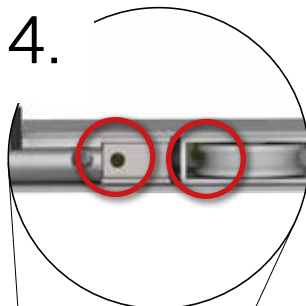
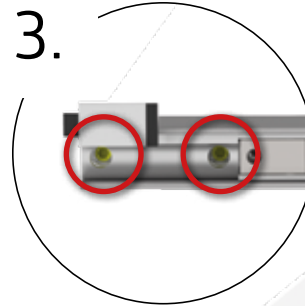
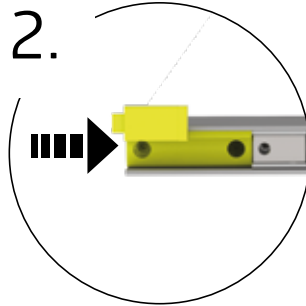
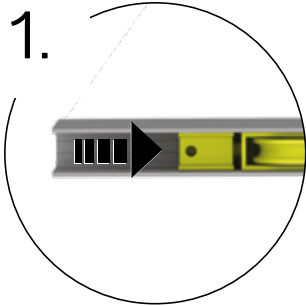
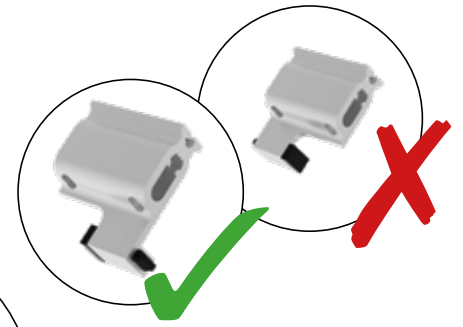
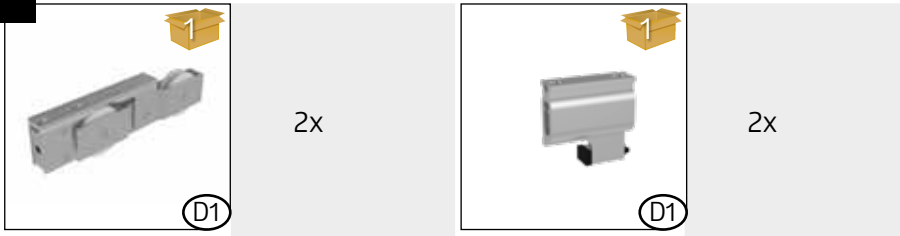

FESTZIEHEN

- (EN) tighten
- (FR) serrez fort
- (NL) vastdraaien
- (ES) apriete
- (IT) serrare a fondo
- (DA) fastspænding
- (SV) Dra åt
- (NO) Stramme
- (PL) Dokręcić
- (SK) Dotiahnuť
- (SL) Zategnite
- (CS) Dotáhnout
- (HU) Erősen meghúzni
- (HR) Zategnite
- (RO) Strangeti

12.

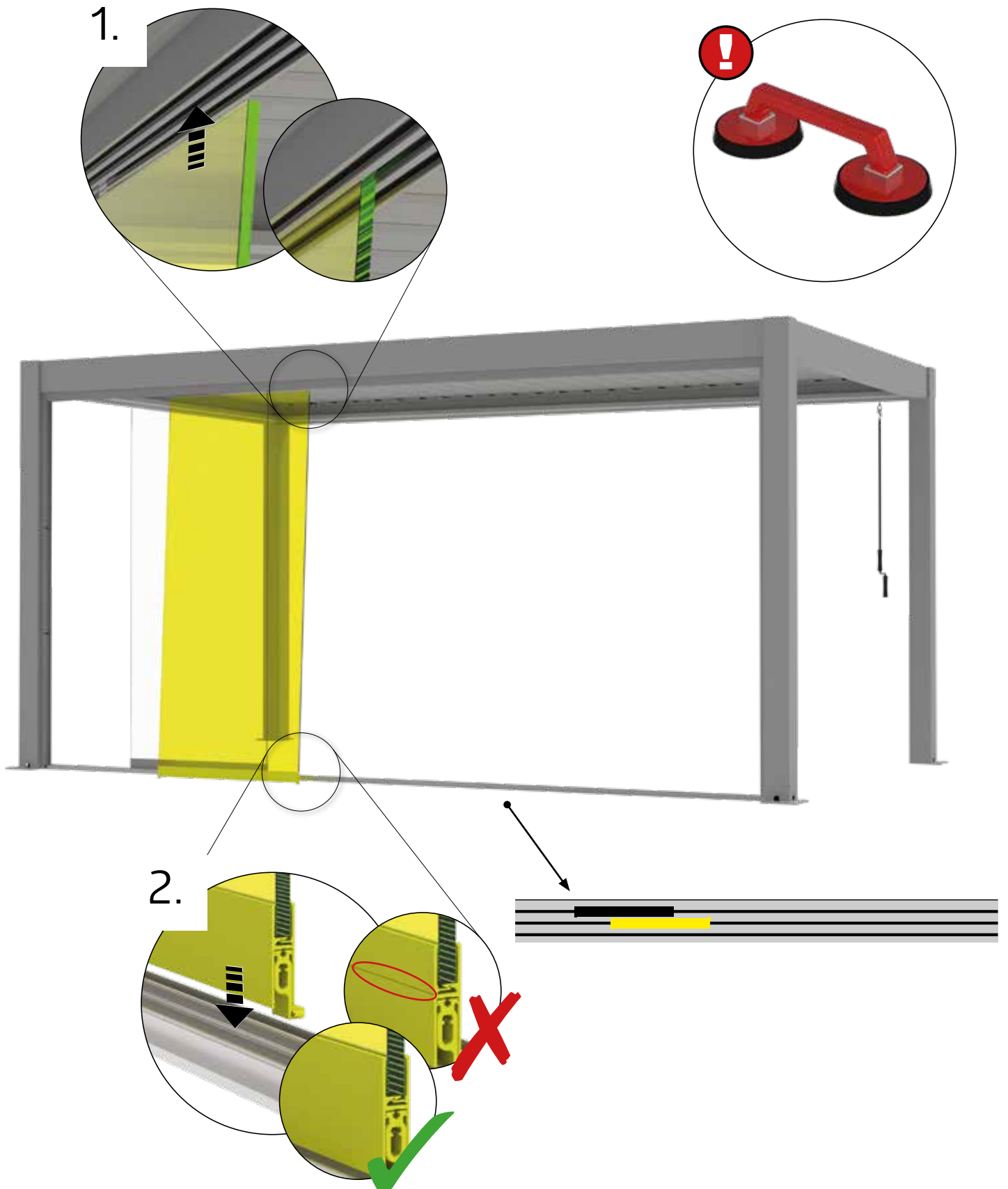

13.

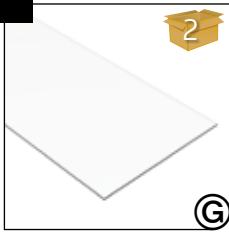

1x

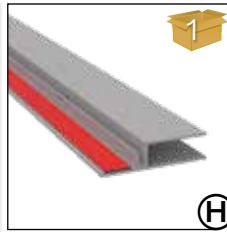

1x

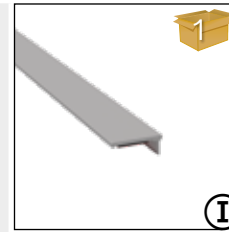

1x

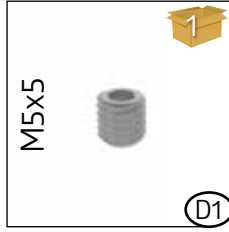

M5x5

5 m: 4x
5,5 m: 4x
6 m: 5x

2.

3.

1.

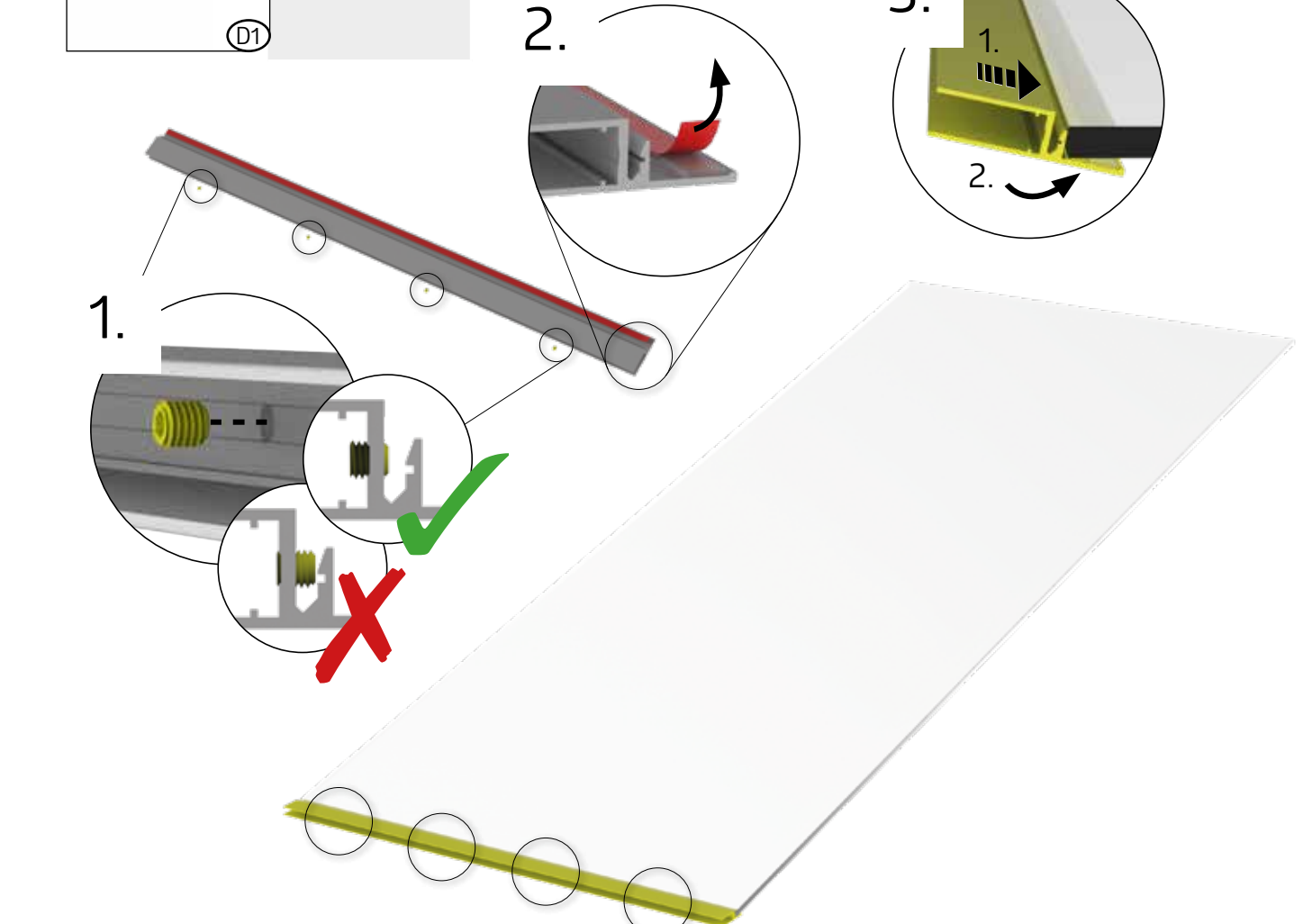

4.

5.

6.



FESTZIEHEN

- ⒺN tighten
- ⒻFR serrez fort
- ⒼNL vastdraaien
- ⒺS apriete
- ⒻIT serrare a fondo
- ⒻDA fastspænding
- ⒺSV Dra åt
- ⒻNO Stramme
- ⒻPL Dokręcić
- ⒺSK Dotiahnuť
- ⒻSL Zategnite
- ⒺCS Dotáhnout
- ⒻHU Erősen meghúzni
- ⒻHR Zategnite
- ⒻRO Strangeti

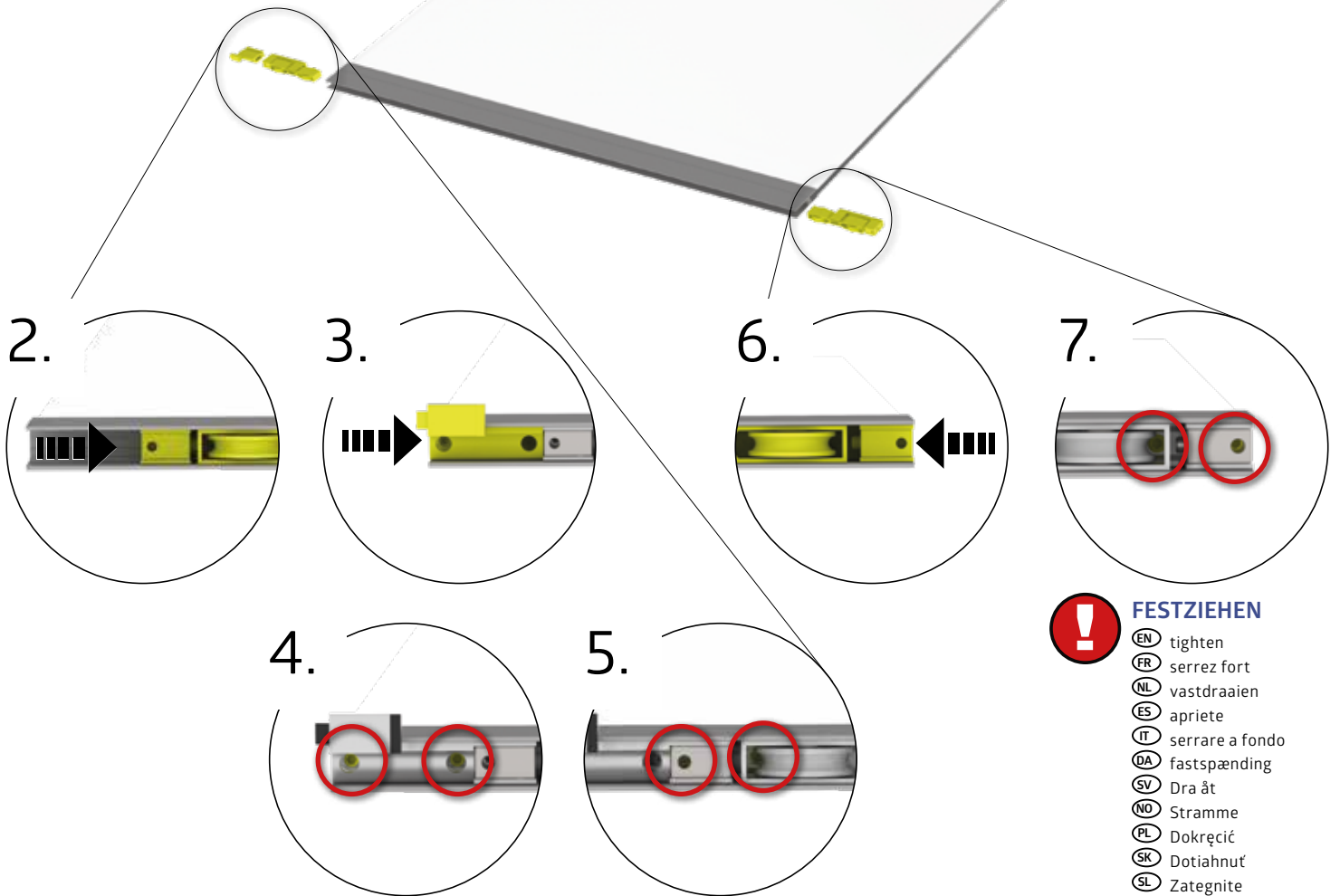
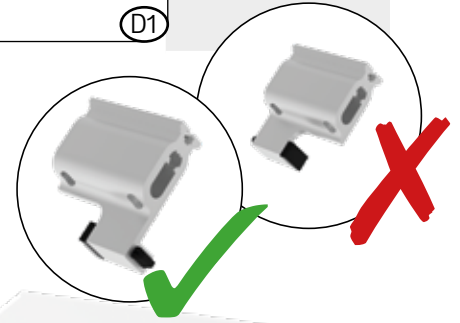
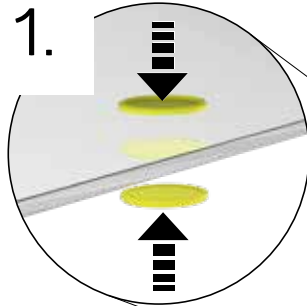
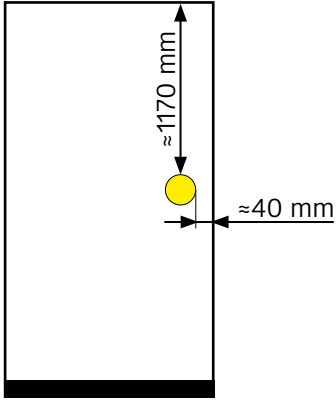
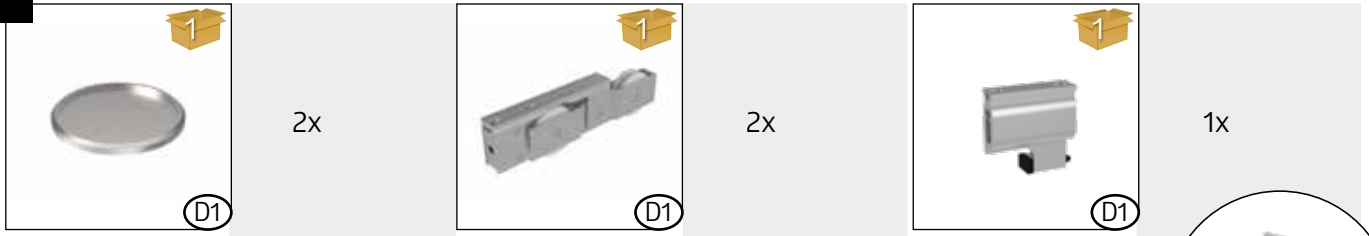

- FESTZIEHEN**
- EN tighten
 - FR serrez fort
 - NL vastdraaien
 - ES apriete
 - IT serrare a fondo
 - DA fastspænding
 - SV Dra åt
 - NO Stramme
 - PL Dokręcić
 - SK Dotiahnuť
 - SL Zategnite
 - CS Dotáhnout
 - HU Erősen meghúzni
 - HR Zategnite
 - RO Strangeti

15.

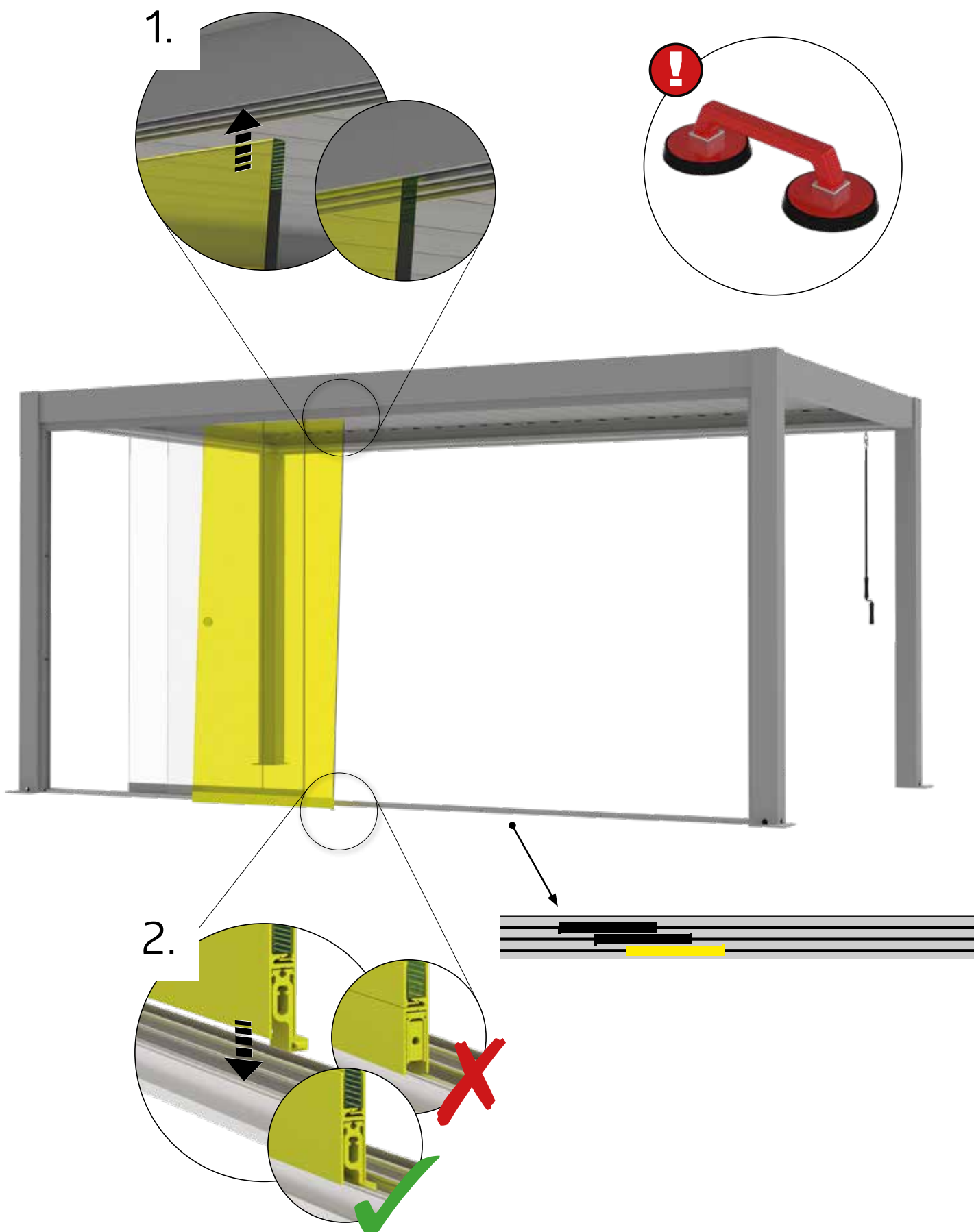

16.

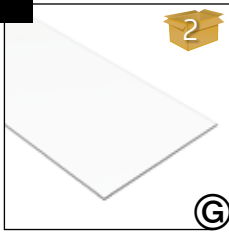

1x

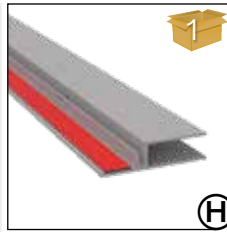

1x

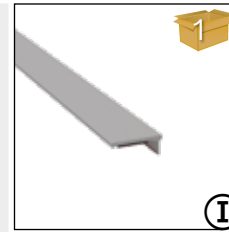

1x

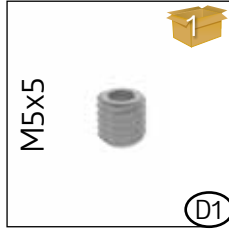

M5x5

5 m: 4x
5,5 m: 4x
6 m: 5x

2.

3.

1.

4.

5.

6.



FESTZIEHEN

- ⒺN tighten
- ⒻFR serrez fort
- ⒹNL vastdraaien
- ⒺS apriete
- ⒹIT serrare a fondo
- ⒹA fastspænding
- ⒺV Dra åt
- ⒹNO Stramme
- ⒹPL Dokręcić
- ⒺSK Dotiahnuť
- ⒺSL Zategnite
- ⒺS Dotáhnout
- ⒹHU Erősen meghúzni
- ⒹHR Zategnite
- ⒹRO Strangeti

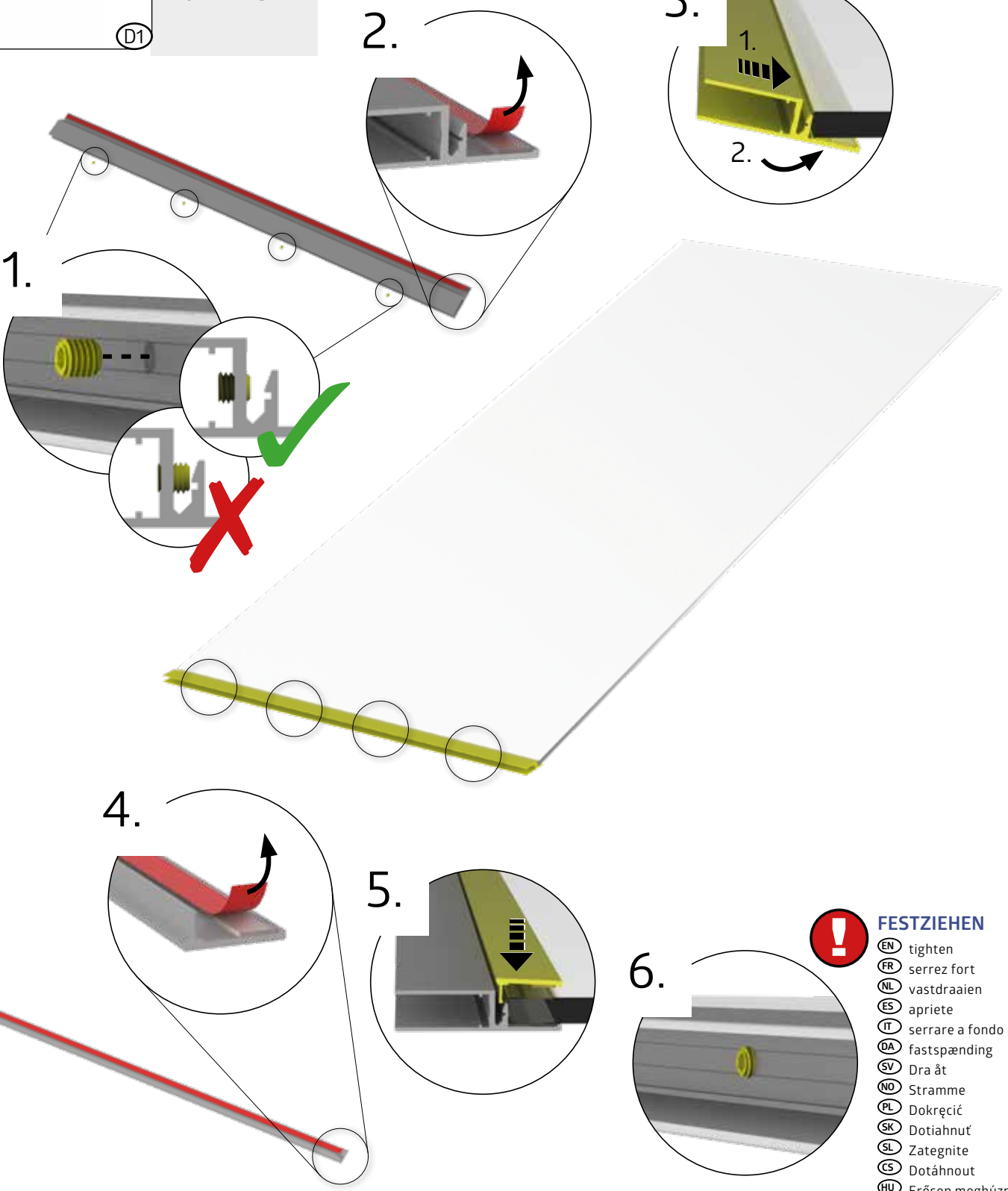

17.

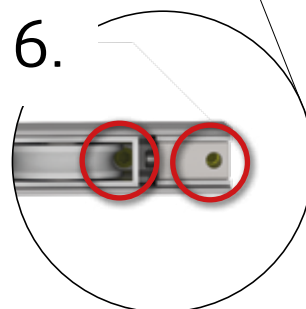
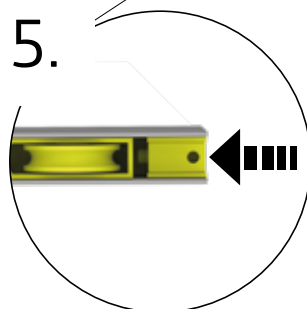
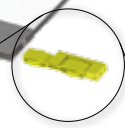
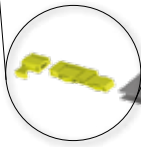
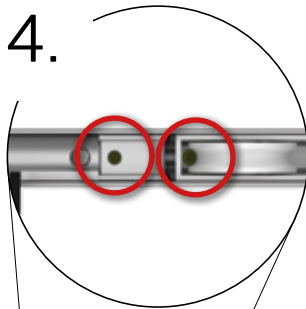
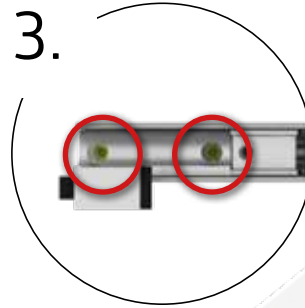
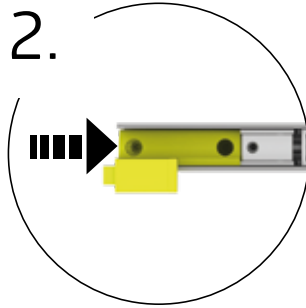
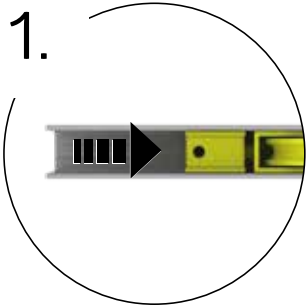
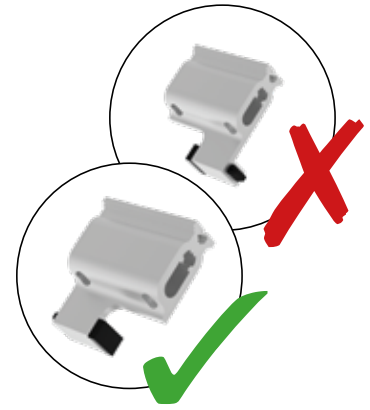

FESTZIEHEN

- (EN) tighten
- (FR) serrez fort
- (NL) vastdraaien
- (ES) apriete
- (IT) serrare a fondo
- (DA) fastspænding
- (SV) Dra åt
- (NO) Stramme
- (PL) Dokręcić
- (SK) Dotiahnuť
- (SL) Zategnite
- (CS) Dotáhnout
- (HU) Erősen meghúzni
- (HR) Zategnite
- (RO) Strangeti

18.

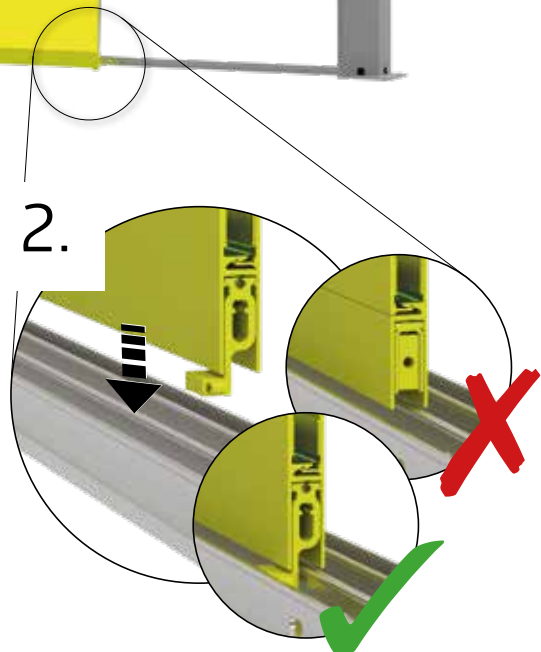
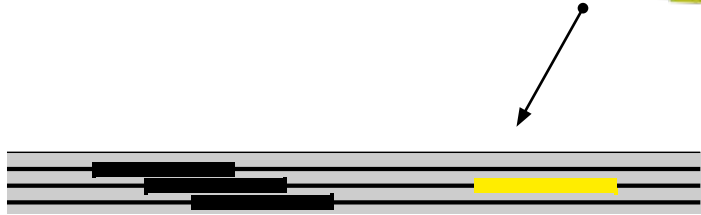
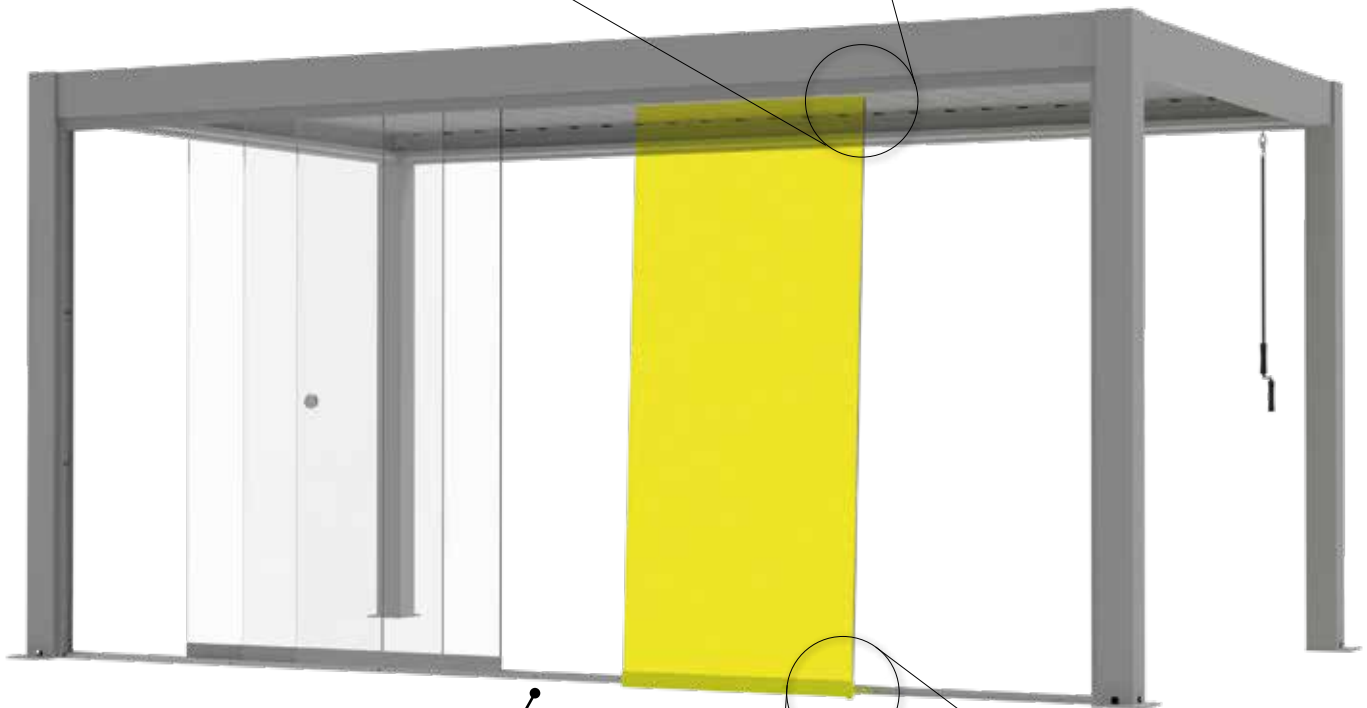
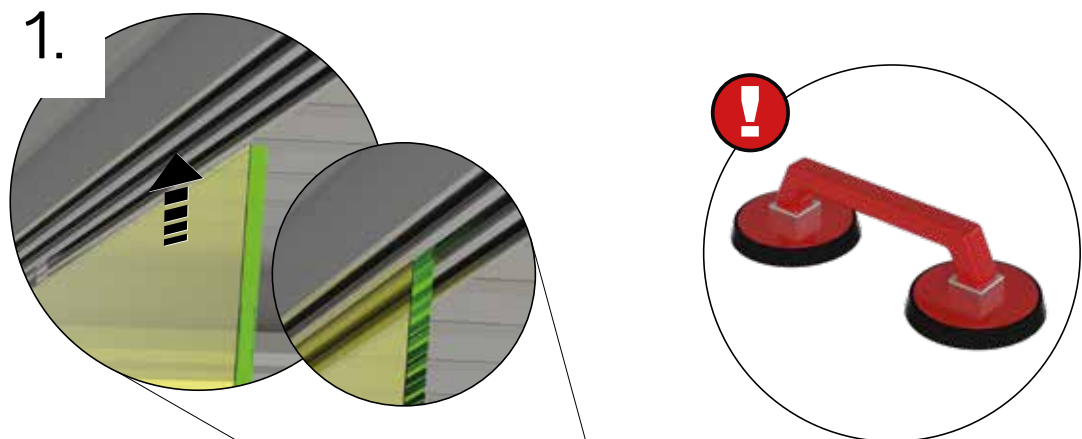

19.



1x

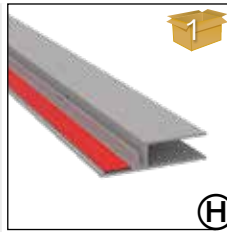

1x

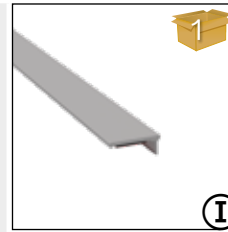

1x

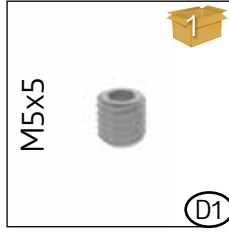

M5x5

5 m: 4x
5,5 m: 4x
6 m: 5x

2.

3.

1.

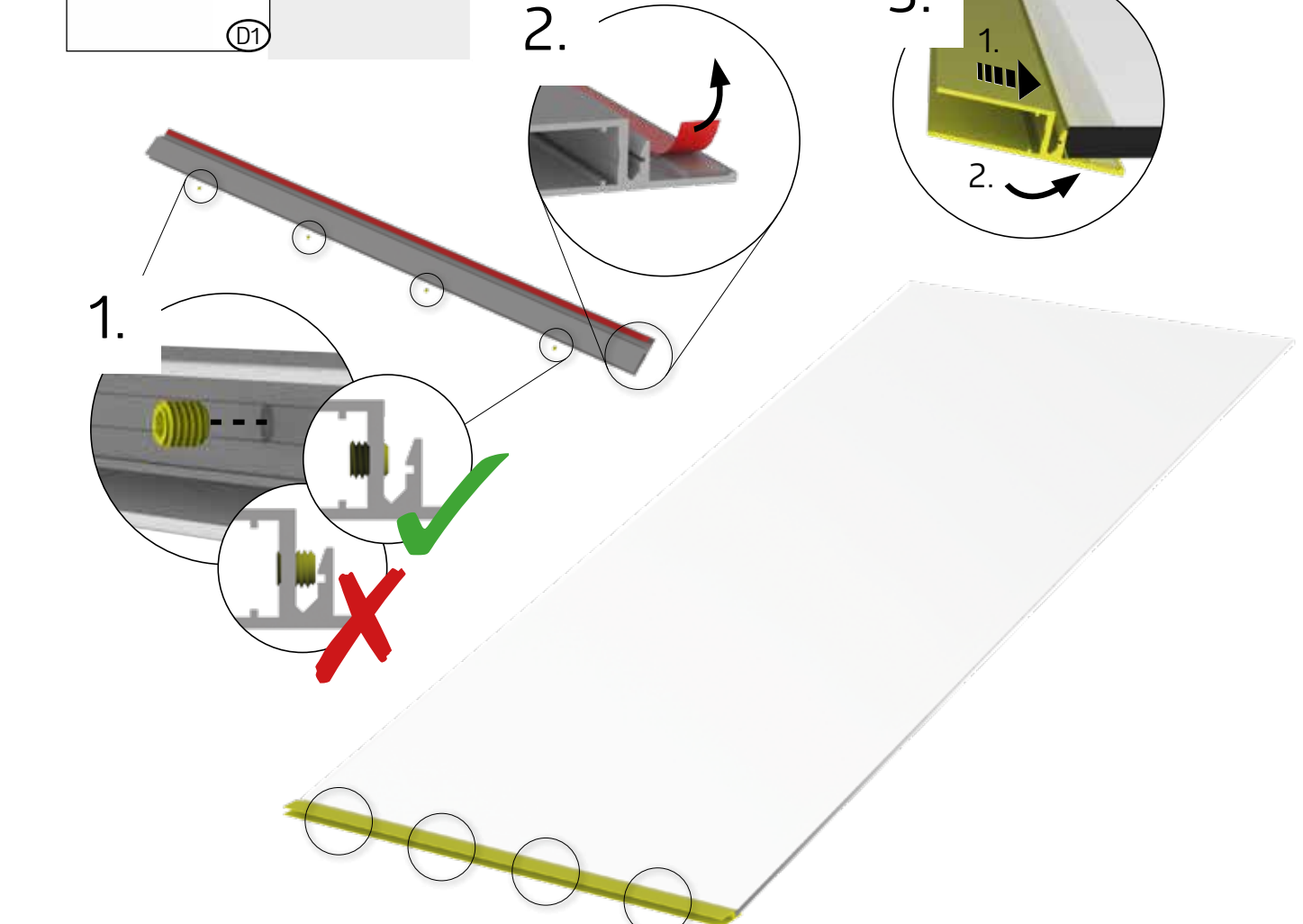

4.



5.

6.



FESTZIEHEN

- Ⓔ tighten
- Ⓕ serrez fort
- Ⓖ vastdraaien
- Ⓔ apriete
- Ⓓ serrare a fondo
- Ⓓ fastspænding
- Ⓔ Dra át
- Ⓓ Stramme
- Ⓖ Dokręcić
- Ⓔ Dotiahnuť
- Ⓔ Zategnite
- Ⓔ Dotáhnout
- Ⓓ Erősen meghúzni
- Ⓓ Zategnite
- Ⓓ Strangeti

- 
D1
- 2x
- 
D1
- 2x
- 
D1
- 1x

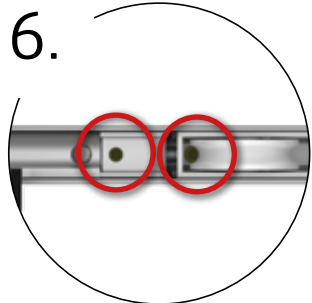
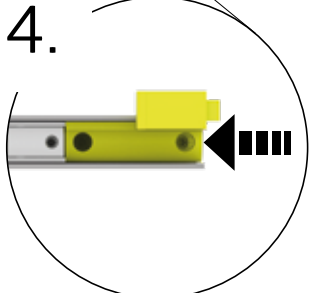
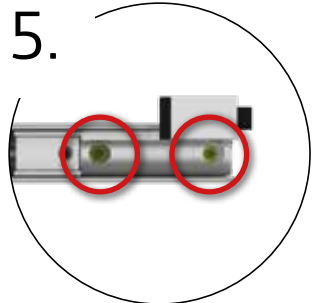
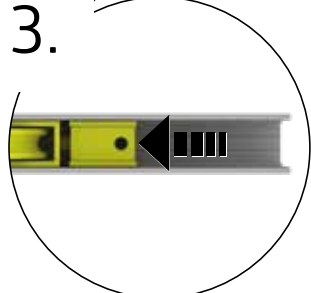
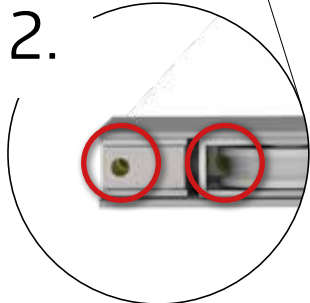
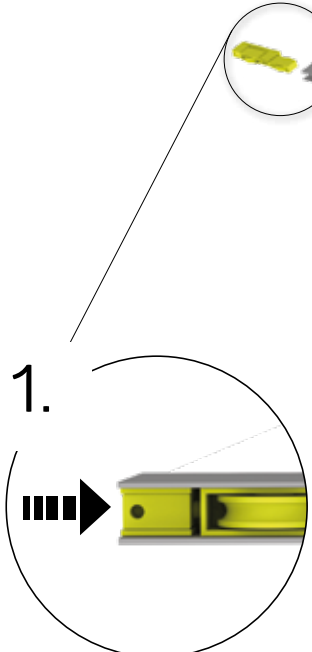
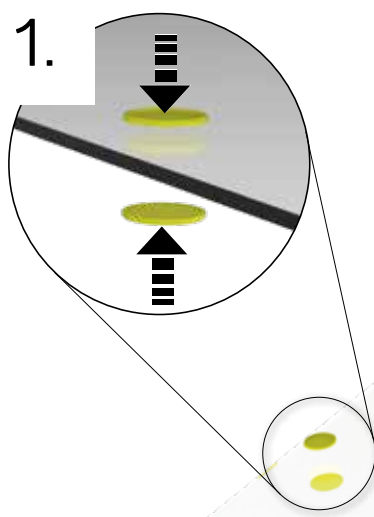
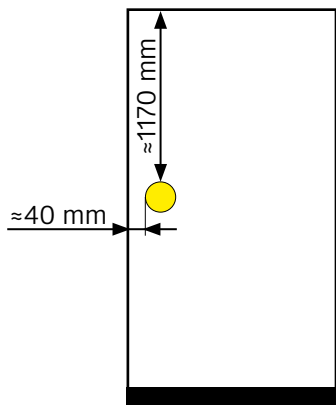

FESTZIEHEN

- EN tighten
- FR serrez fort
- NL vastdraaien
- ES apriete
- IT serrare a fondo
- DA fastspænding
- SV Dra åt
- NO Stramme
- PL Dokręcić
- SK Dotiahnuť
- SL Zategnite
- CS Dotáhnout
- HU Erősen meghúzni
- HR Zategnite
- RO Strangeti

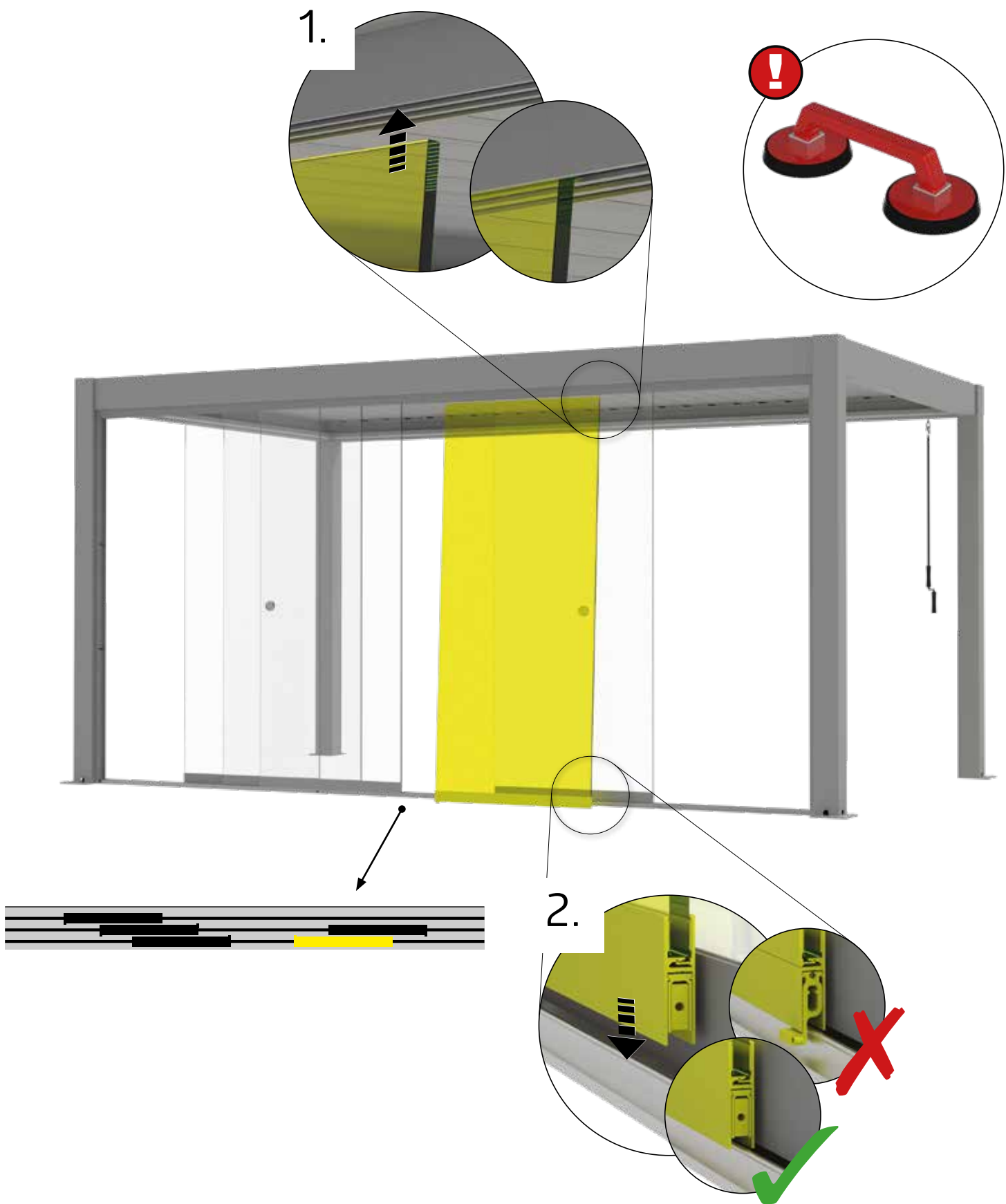

 <p>4x</p>		 <p>M5x8</p> <p>4x</p>	
 <p>6x</p>		 <p>M5x8</p> <p>6x</p>	

WAAGERECHT EINRICHTEN

- (EN) Set up horizontally
- (FR) Mettre en place horizontalement
- (NL) Horizontaal opstellen
- (ES) Colocación horizontal
- (IT) Installazione in orizzontale
- (DA) Opstilles vandret
- (SV) Uppställning horisontellt
- (NO) Sett opp horisontalt
- (PL) Ustawienie poziome
- (SK) Nastavenie v horizontálnej polohe
- (SL) Vodoravna postavitev
- (CS) Nastavení ve vodorovné poloze
- (HU) Vízszintesen felállítva
- (HR) Postavite vodoravno
- (RO) Se instalează orizontal

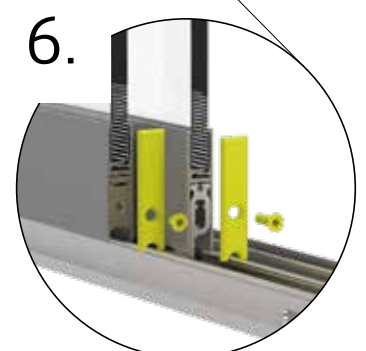
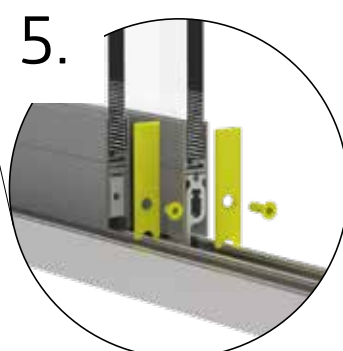
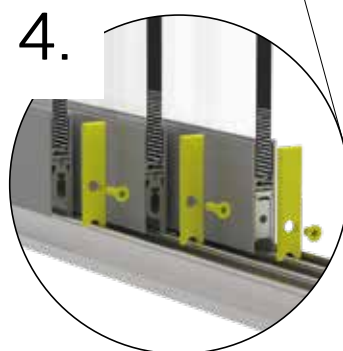
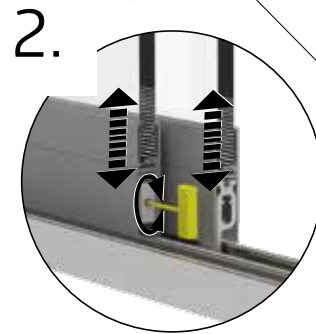
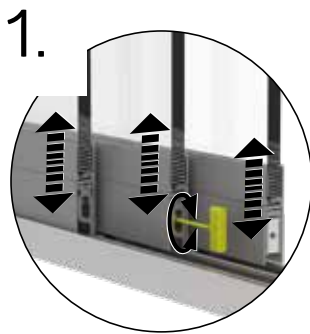
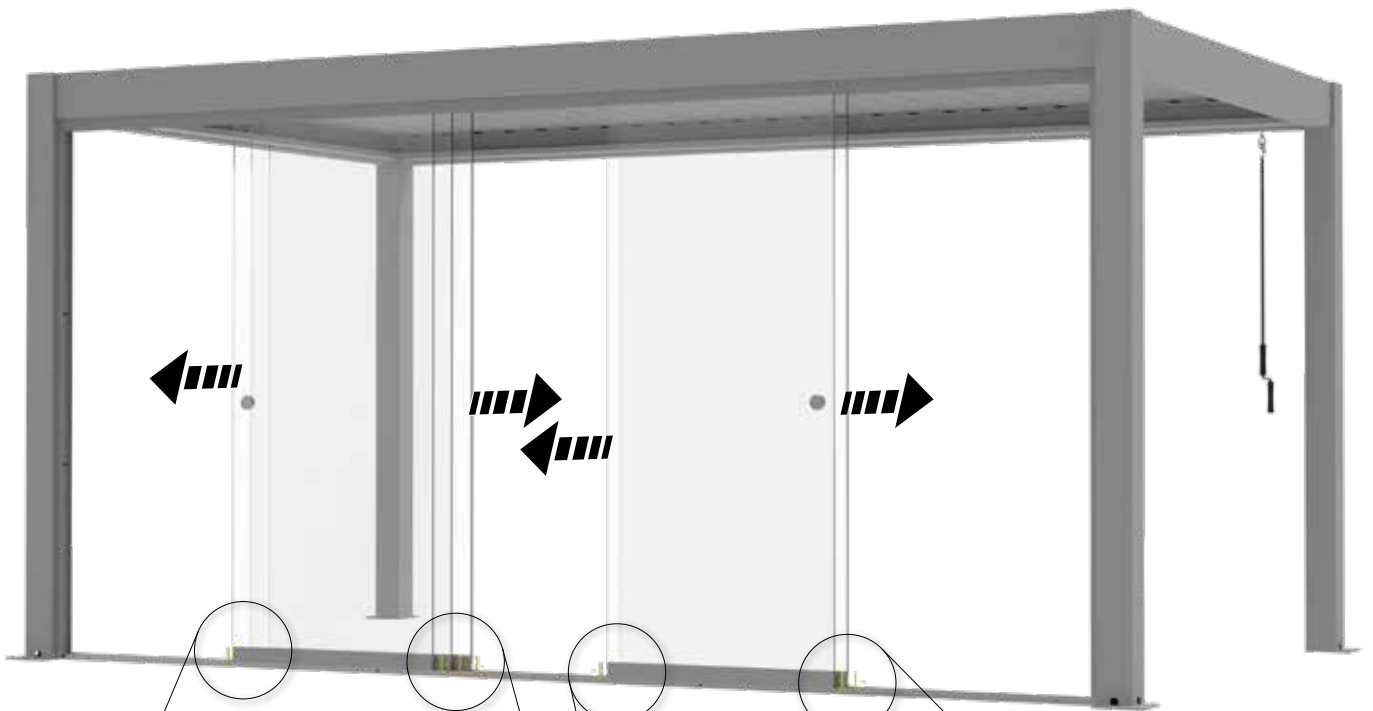

23.

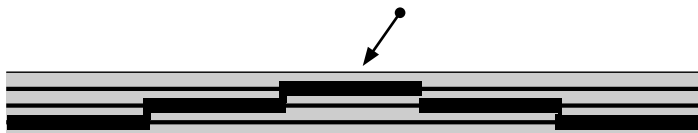
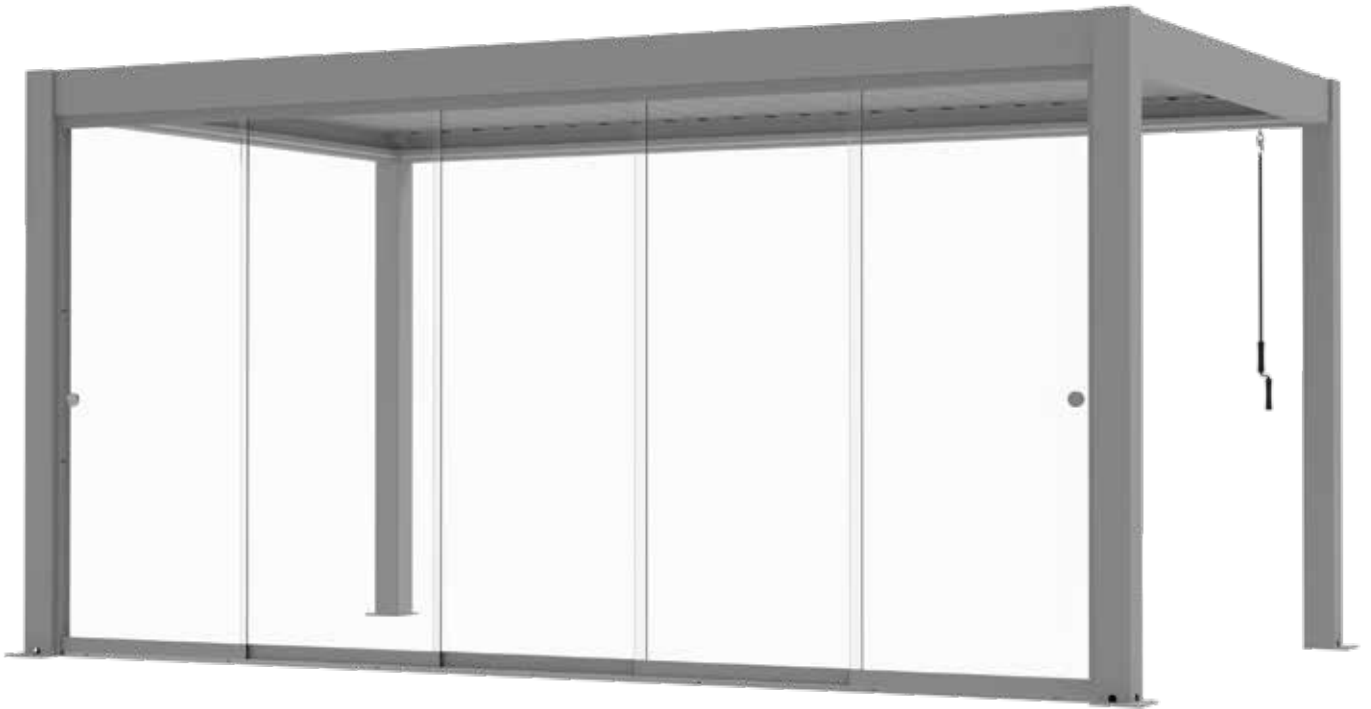
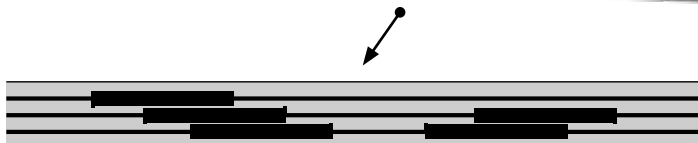
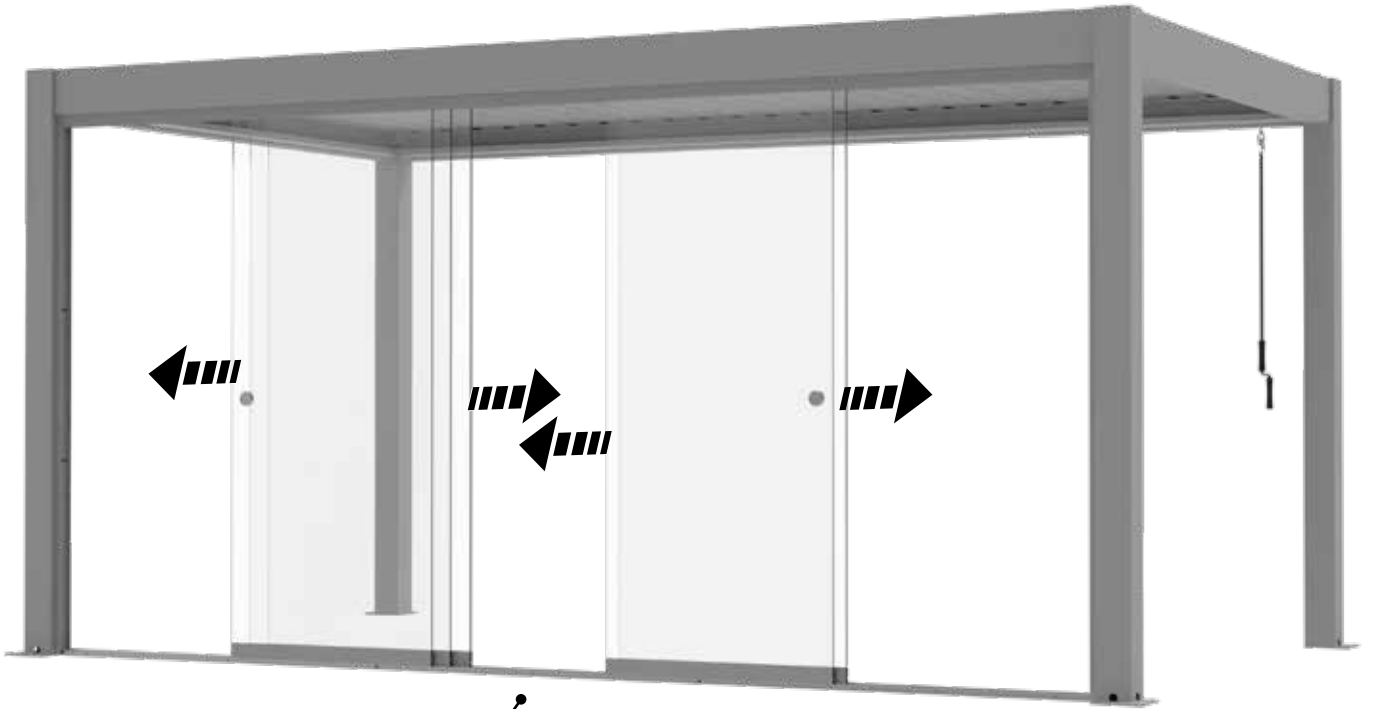

Gerätehäuser
Garden Sheds



Geräteschränke
Outdoor Lockers



Gartenboxen & Multitalente
Outdoor Boxes & Multi-Functional Storage



Outdoor Living
Outdoor Living



Gewächshäuser
Greenhouses



Pflanzbeete
Planting Beds



Gartenhelfer
Gardening Helpers



follow us:

- 📷 biohort
- 📘 biohort
- 📺 Biohort GmbH
- 📌 Biohort GmbH



Adresses sur quefairedemesdechets.fr

Biohort GmbH
PürNSTein 43, 4120
Neufelden, Österreich
+43 7282 / 7788 0
office@biohort.at
www.biohort.com